

Hand Mower OPERATING INSTRUCTIONS

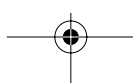

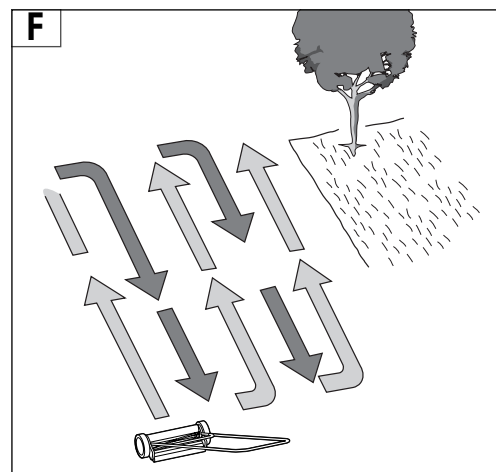

Sicherheitshinweise

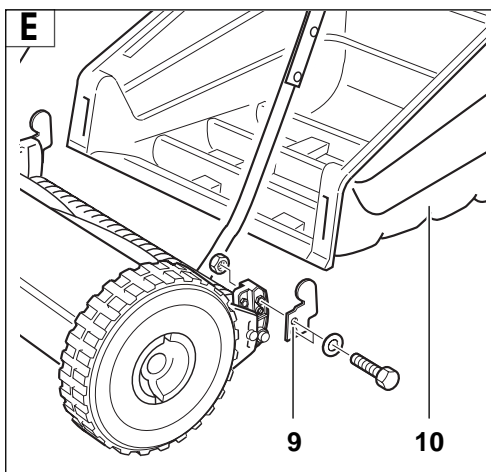
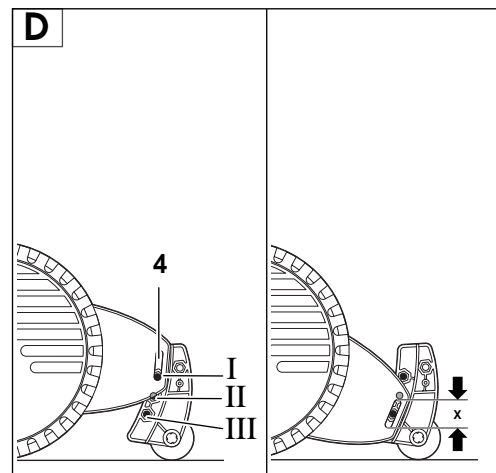
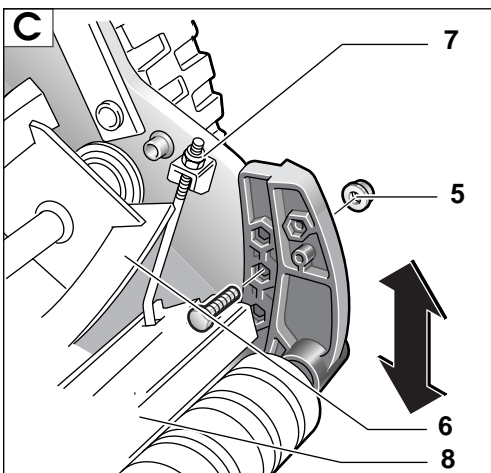
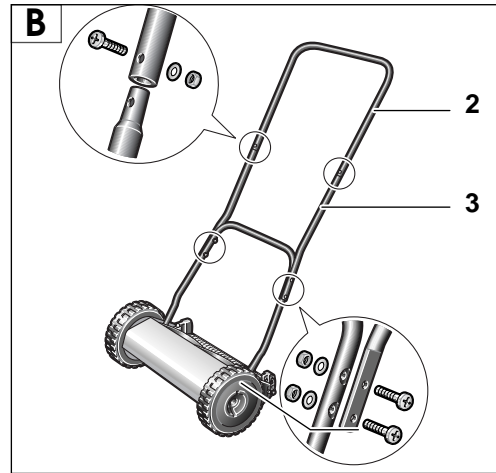
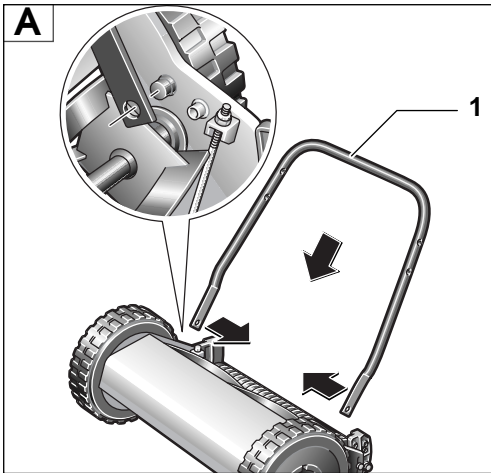

Die nachfolgenden Anweisungen sorgfältig durchlesen.

Niemals mähen, während sich Personen, insbesondere Kinder oder Haustiere, in unmittelbarer Nähe aufhalten. Stets ruhig gehen, niemals schnell laufen.

Den Rasenmäher nicht barfuß oder mit offenen Sandalen benutzen.

Die zu mähende Fläche sorgfältig inspizieren und alle Fremdkörper beseitigen, welche von der Maschine weggeschleudert werden können.

Auf schrägen Flächen auf einen sicheren Tritt achten. Keine besonders steilen Abhänge mähen.

Den Festsitz aller Muttern, Bolzen und Schrauben sicherstellen, um zu gewährleisten, dass sich der Rasenmäher immer in einem sicheren Arbeitszustand befindet.

Sicherheitshalber abgenutzte oder beschädigte Teile auswechseln.

Beim Einstellen des Gerätes vermeiden, dass Füße oder Hände zwischen den beweglichen Messern und den feststehenden Teilen des Gerätes festgeklemmt werden.

Bestimmungsgemäßer Gebrauch

Dieses Produkt ist bestimmt für das Rasenmähen im privaten Bereich.

Einleitung

Dieses Handbuch enthält Anweisungen über die richtige Montage und den sicheren Gebrauch Ihrer Maschine. Es ist wichtig, dass Sie diese Anweisungen sorgfältig lesen.

Die Maschine wiegt im vollständig zusammengebauten Zustand etwa 7,8 kg - 9,2 kg. Holen Sie bei Bedarf Hilfe, um die Maschine aus der Verpackung zu nehmen.

Achten Sie auf die scharfen Messer, wenn Sie den Rasenmäher zum Rasen tragen.

Lieferumfang

Nehmen Sie den Rasenmäher vorsichtig aus der Verpackung prüfen Sie, ob die nachfolgenden Teile vollständig sind:

- Rasenmäher
- Griffunterteil
- Griffoberteil
- 2 Mittelstücke
- 6 Muttern
- 6 Schrauben
- Grasfangkorb*
- Haken für Grasfangkorb*
- 2 Schrauben*
- 2 Unterlegscheiben*

* Grasfangkorb wird nicht bei allen Modellen mitgeliefert.

- Bedienungsanleitung

Wenn Teile fehlen oder beschädigt sind, wenden Sie sich bitte an Ihren Händler.

Montage

- A** Griffunterteil **1** am Mäher befestigen.
- B** Griffoberteil **2** an den Mittelstücken **3** und dann auf dem Griffunterteil befestigen.
- E** Haken für Grasfangkorb **9** am Rasenmäher befestigen und Grasfangkorb **10** montieren (Grasfangkorb wird nicht bei allen Modellen mitgeliefert).



Schnitthöhe einstellen (Bild C)

D Grobeinstellung:

Die Führungen **4** in einer der drei Positionen befestigen: **I** große Höhe für unebenen Rasen, **II** mittlere Höhe für normalen Rasen und **III** niedrige Höhe für ebenen Rasen. Es genügt, die Positionen ein einziges Mal einzustellen. Die Feineinstellung kann sowohl bei langen oder kurzen Gras verwendet werden. Höhe wie folgt ändern:

1. Die Muttern **5** und die Schrauben entfernen.
2. Die Schrauben entsprechend der Schnitthöhe auf die gewünschte Höhe versetzen.
3. Muttern **5** wieder befestigen.

D Feineinstellung (X):

Die Mutter **5** auf beiden Seiten des Mähers lösen. Verschieben Sie beide Führungen **4** gleichmäßig auf die gewünschte Schnitthöhe.

Mähen (Bild F)

Optimale Mähergebnisse werden erzielt, wenn Sie vom Rand des Rasens ausgehend mit dem Mähen beginnen und vorwärts laufen. Am Ende der Bahn umkehren und die vorhergehende Bahn leicht überlappen.

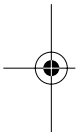

Wartung

Hinweis: Führen Sie die folgenden Wartungsarbeiten regelmäßig aus, damit eine lange und zuverlässige Nutzung gewährleistet ist.

Den Rasenmäher regelmäßig auf offensichtliche Mängel wie lose oder beschädigte Messer, lose Verbindungen und abgenutzte oder beschädigte Teile untersuchen.

Prüfen Sie, ob Abdeckungen und Schutzvorrichtungen unbeschädigt und richtig angebracht sind. Führen Sie vor der Benutzung eventuell notwendige Wartungs- oder Reparaturarbeiten durch.

Sollte der Rasenmäher trotz sorgfältiger Herstellungs- und Prüfverfahren einmal ausfallen, ist die Reparatur von einer autorisierten Kundendienststelle für Bosch-Elektrowerkzeuge ausführen zu lassen.

Bei allen Rückfragen und Ersatzteilbestellungen bitte unbedingt die 10-stellige Bestellnummer laut Typenschild des Gerätes angeben.

Einstellungen der Messer (Bild C)

Die Spindelmesser müssen neu nachgestellt werden, wenn das Gras nicht mehr sauber und gleichmäßig geschnitten wird.

Beide Muttern **7** in kleinen Schritten im Uhrzeigersinn drehen, bis die Spindelmesser **6** leicht über das untere Messer **8** streifen.

Hinweis: Die Messer funktionieren wie eine Schere.

Nach dem Mähen/Aufbewahrung

Das Äußere des Rasenmähers gründlich mit einer weichen Bürste und einem Tuch reinigen. Kein Wasser und keine Lösungs- oder Poliermittel verwenden. Sämtliche Grasanhaftungen und Partikel entfernen.

Den Rasenmäher auf die Seite legen und den Messerbereich reinigen. Zusammengepresstes Schnittgut mit einem Holz- oder Plastikstück entfernen.

Den Rasenmäher an einem trockenen Ort aufbewahren. Keine anderen Gegenstände auf die Maschine stellen.

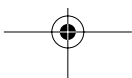



Garantie



Auf dieses Produkt leistet Atco-Qualcast Garantie auf Material- und Herstellungsfehler. Fehler die innerhalb der Garantzeit auftreten, werden von Atco-Qualcast repariert oder durch Ersatzlieferung beseitigt, sofern das Gerät nicht im Verleih/in der Vermietung eingesetzt wurde. Die Gewährleistung für den auf dem Mäher montierten Motor erfolgt durch den Motorhersteller. Einzelheiten entnehmen Sie bitte der Bedienungsanleitung des Motors.

Die Garantzeit bei kommerzieller Verwendung beträgt 1 Jahr (ein Jahr für Arbeitskosten ab Kaufdatum).

Zur Definition dieser Gewährleistung:

Kommerzielle Verwendung ist jede andere Art der Verwendung, einschließlich solche zur Schaffung von Einkommen, ausgenommen davon sind Verleih/Vermietung.

Bei Garantiereparaturen:

- Bringen Sie Ihren Rasenmäher zu Ihrer autorisierten Atco-Qualcast -Kundenwerkstatt.
- Legen Sie Ihren Kaufnachweis mit Datum vor.
- Legen Sie die Garantiekarte vor.

Garantie kann nicht gewährt werden, wenn:

- das Produkt weiter verkauft wurde (nicht zutreffend für Irische Republik)
- das Produkt abweichend von den Spezifikationen des Herstellers modifiziert wurde oder keine original Ersatzteile verwendet wurden.
- vorher Reparaturen durch eine nicht von Atco-Qualcast autorisierte Kundendienstwerkstätte durchgeführt wurde.
- der Mangel durch fehlerhafte Einstellung, Missbrauch, Nachlässigkeit oder versehentlicher Beschädigung herrührt.
- der Schaden auf mangelnde Schmierung oder Wartung zurückzuführen ist.

Bei Schäden an Schneidmessern, Antriebsketten, Lagern, Gummibelag der hinteren Rolle und Seilzügen.

Die Kosten für die regelmäßige Wartung des Produkts sind nicht durch die Garantie gedeckt.

Folgen sie den Anweisungen in dieser Bedienungsanleitung, nur so wird Ihr Rasenmäher lange Jahre excellent arbeiten.

Verlangen Sie bei Bedarf stets original Atco-Qualcast Ersatzteile. Bei Schäden am Produkt, die durch die Verwendung von Ersatzteilen herrühren, die nicht von Atco-Qualcast hergestellt oder freigegeben sind, wird keine Gewährleistung übernommen.

Diese Garantiebestimmungen schränken nicht Ihre gesetzlichen Rechte ein.

Dieses Produkt wurde gefertigt nach den Bedingungen eines Umwelt-Management-Systems, welches wo immer möglich die umweltfreundlichsten Werkstoffe und Arbeitssprozesse verwendet, auch im Hinblick auf Wiederverwertung nach Ablauf der Lebensdauer. Die Verpackung kann ebenfalls wieder aufbereitet werden.

Wenn dieses Gerät einmal verschrottet werden muss, bitte an Ihre Umwelt denken und bei einem anerkannten Entsorgungsbetrieb entsorgen.

(Informationen über Entsorgungsbetriebe erhalten Sie bei Ihrer örtlichen Behörde.)

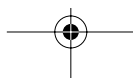
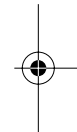
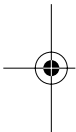



Safety Notes



Read the instructions carefully.

Never mow while people, especially children or pets, are nearby. Walk, never run.

Do not operate the mower when barefoot or wearing open sandals.

Thoroughly inspect the area where the appliance is to be used and remove all objects, which may be thrown by the machine.

Always be sure of your footing on slopes. Do not mow excessively steep slopes.

Keep all nuts, bolts and screws tight to be sure the equipment is safe working condition.

Replace worn or damaged parts for safety.

Be careful during adjustment of the machine to prevent entrapment of the fingers between moving blades and fixed parts of the machine.

Intended Use

This product is intended for domestic lawn mowing.

Introduction

This manual gives instructions on the correct assembly and safe use of your machine. It is important that you read these instructions carefully.

When fully assembled the machine weighs approximately 7.8 kg - 9.2 kg. If necessary, obtain assistance to remove from packaging.

Take care when carrying the mower to the lawn, as the blades are sharp.

Delivered Items

Carefully remove the machine from its packaging and check that you have all the following items:

- Lawnmower
- Bottom handle
- Top handle
- 2 Handle Centres
- 6 Nuts
- 6 Bolts
- Grasscatcher*
- Grasscatcher hooks*
- 2 Nuts*
- 2 Washers*

* Grasscatcher not supplied as standard with all models.

- Operating instructions

When parts are missing or damaged, please contact your dealer.

Assembly

- A** Attach bottom handle **1** to the mower.
- B** Assemble the top handle **2** to the handle centres **3**, and fit to handle bottom **1**.
- E** Attach grasscatcher hooks **9** to mower and fit grasscatcher **10** (grasscatcher not supplied as standard with all models).



Adjusting the Cutting Height (Figure C)

D Coarse:

The roller brackets **4** should be set in one of three positions according to the type of lawn: **I** for high range for bumpy lawns, **II** for medium range for average lawns and **III** for low range for reasonably flat lawns. You should only need to make this adjustment once, thereafter use the "Fine" adjustment to cut longer or shorter grass.

To change the height of cut:

1. Remove the nuts **5** and bolts.
2. Reposition the bolts for required height of cut.
3. Refit nuts **5**.

D Fine (X):

Slacken nuts **5** on both sides of the mower. Move both roller brackets **4** equally to the required height of cut.

Mowing (Figure F)

For best results, place the lawnmower on the edge of lawn; mow in forward direction. Then at right angles at the end of each turn, slightly overlapping the previously cut strip.

Maintenance

Note: To ensure long and reliable service, carry out the following maintenance regularly.

Regularly check for obvious defects such as loose, dislodged or damaged blades, loose fixings, and worn or damaged components.

Check that covers and guards are undamaged and correctly fitted. Carry out necessary maintenance or repairs before using.

If the mower should happen to fail despite the care taken in manufacture and testing, repair should be carried out by an authorised customer service agent for Bosch garden products.

For all correspondence and spare parts orders, always include the 10-digit part number from the nameplate of the machine!

Adjusting the Blade (Figure C)

The cutting cylinder **6** should be adjusted if the grass is not cut cleanly and evenly.

Turn both adjuster nuts **7** clockwise a little at time until the cutting cylinder **6** lightly brushes the bottom blade **8**.

Note: The blades act like a pair of shears.

After Mowing/Storage

Clean the exterior of the machine thoroughly using a soft brush and cloth. Do not use water, solvents or polishes. Remove all grass and debris.

Turn the machine on its side and clean the blade area. If grass cuttings are compacted in the blade area, remove with a wooden or plastic implement.

Store the lawnmower in a dry place. Do not place other objects on top of the machine.



Guarantee

ATCO-QUALCAST guarantees this product against manufacturing defects. We will repair (or replace at our option) if a manufacturing defect occurs within the guarantee period as long as it has not been subjected to rental/hire use. The engine fitted to this mower is covered by the engine manufacturer. See engine manual for details

The guarantee period for domestic use is 1 year for parts and 1 year for labour costs from date of purchase.

For the purpose of this guarantee:

Domestic use means any use of the product on the property belonging to the purchaser forming part of the garden area of his/her dwelling.

To obtain a repair under this guarantee:

- Take your lawnmower to a ATCO-QUALCAST Approved Service Agent.
- Show your dated proof of purchase.
- Show the guarantee page.

This guarantee does not apply if:

- the product has been resold by original purchaser (this does not apply in the Republic of Ireland), or has been used under hire.
- the product has been modified to change the manufacturer's specification, or if non-genuine spares have been fitted.
- if any previous repair was undertaken by anyone other than an ATCO-QUALCAST Approved Service Agent.
- the fault is due to maladjustment, abuse, neglect or accidental damage.
- the fault is due to lack of lubrication or maintenance.

Blades, drive chains, bearings, rubber on the rear roller and cables.

The cost of routine maintenance of the product is not covered by the guarantee.

It is in your best interest to follow the Operating Instructions for your mower/scarifier, as a properly cared for product should give many years of excellent service.

Should you require spare always insist on genuine ATCO-QUALCAST spares. Any damage caused to the product through the fitting of parts not made or approved by ATCO-QUALCAST is not covered by the Guarantee.

Your statutory rights are not affected by this guarantee.

Your product has been manufactured under an environmental management system using where possible the most environmentally responsible material and processes, and with the potential for recycling at the end of its life.

When the time comes to dispose of this product please consider the environmental and take it to recognised recycling facility.

(Please contact your Local Authority for location information).

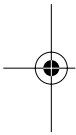



Instructions de sécurité



Lire attentivement les instructions suivantes.

Ne jamais tondre la pelouse lorsque des personnes, en particulier des enfants, ou des animaux domestiques se trouvent à proximité. Toujours marcher normalement, ne jamais courir.

Ne jamais faire fonctionner la tondeuse si on est pieds nus ou en sandalettes.

Inspecter soigneusement la surface à tondre et éliminer tout objet susceptible d'être happé et projeté par l'appareil.

Sur des pentes, faire attention à garder une position stable. Ne pas utiliser la tondeuse sur des pentes très abruptes.

Vérifier que les écrous, boulons et vis soient bien serrés afin que la tondeuse fonctionne sans danger.

Pour des raisons de sécurité, remplacer les pièces usées ou endommagées.

Lors du réglage de l'appareil, veiller à ne pas coincer les pieds ni les mains entre les lames en rotation ni dans les parties fixes de l'appareil.

Utilisation conforme

Ce produit est destiné à la tonte de pelouses de particuliers.

Introduction

Ce manuel contient des indications quant à la manière de monter et d'utiliser correctement la tondeuse. Il est important de lire attentivement ces instructions.

Une fois complètement assemblée, la machine pèse environ 7,8 kg - 9,2 kg. Si besoin est, vous faire aider pour retirer la machine de son emballage.

Faire attention aux lames coupantes en transportant la tondeuse sur le lieu de travail.

Pièces jointes à la machi

Retirer avec précaution la tondeuse de l'emballage et vérifier si tous les éléments suivants sont complets :

- Tondeuse
- Partie inférieure du guidon
- Partie supérieure du guidon
- 2 Pièces intermédiaires
- 6 Ecrous
- 6 Vis
- Bac de ramassage*
- Crochet pour bac de ramassage*
- 2 vis*
- 2 rondelles*

* Le bac de ramassage n'est pas fourni avec tous les modèles.

- Instructions d'utilisation

S'il vous manque des éléments ou si l'un d'eux est endommagé, veuillez contacter votre revendeur.

Montage

- A** Fixer la partie inférieure du guidon **1** sur la tondeuse.
- B** Fixer la partie supérieure du guidon **2** sur les pièces intermédiaires **3** et puis sur la partie inférieure du guidon.
- E** Fixer le crochet pour le bac de ramassage **9** sur la tondeuse et monter le bac de ramassage **10**. (Le bac de ramassage n'est pas fourni avec tous les modèles).



Réglage de la hauteur de coupe (figure C)

D Réglage approximatif :

Fixer les guidages **4** dans l'une des trois positions : **I** hauteur de coupe élevée pour terrain irrégulier, **II** hauteur de coupe moyenne pour pelouse moyenne et **III** petite hauteur de coupe pour pelouse assez rase. Il suffit de régler les positions une seule fois. Il est possible d'utiliser le réglage précis aussi bien pour de l'herbe longue que pour de l'herbe courte.

Modifier la hauteur de la manière suivante :

1. Enlever les écrous **5** et les vis.
2. Déplacer les vis conformément à la hauteur de coupe souhaitée.
3. Resserrer les écrous **5**.

D Réglage précis (X) :

Desserrer les écrous **5** des deux côtés de la tondeuse. Déplacer les deux guidages **4** de manière égale sur la hauteur de coupe souhaitée.

Tondre (figure F)

Vous obtiendrez les meilleurs résultats de tonte en commençant les travaux en bordure du gazon et en suivant. Une fois arrivé au bout, retourner en chevauchant légèrement la passe précédente.

Nettoyage

Remarque : afin d'assurer une utilisation longue et fiable de la tondeuse, procéder à intervalles réguliers aux travaux d'entretien suivants.

Vérifier régulièrement qu'il n'y ait pas de défauts tels que des lames desserrées ou endommagées, des raccords détachés ou encore des pièces usées ou abîmées.

Vérifier que les couvercles et les dispositifs de protection ne soient pas endommagés et qu'ils soient correctement branchés. Avant d'utiliser la machine, effectuer les travaux d'entretien et de réparation éventuellement nécessaires.

Si, malgré tous les soins apportés à la fabrication et au contrôle de la tondeuse, celle-ci devait avoir un défaut, la réparation ne doit être confiée qu'à une station de service après-vente agréée pour outillage Bosch.

Pour toute demande de renseignements ou commande de pièces de rechange, nous préciser impérativement le numéro de référence à dix chiffres de la machine.

Réglage des lames de coupe (figure C)

Le cylindre de coupe doit être rajusté lorsque l'herbe n'est pas coupée nettement et de manière régulière.

Tourner les deux écrous **7** par petites étapes et dans le sens des aiguilles d'une montre jusqu'à ce que le cylindre de coupe **6** frôle à peine la lame inférieure **8**.

Remarque : Les lames fonctionnent comme des ciseaux.

Après la tonte/l'entreposage de la tondeuse

Nettoyer soigneusement les parties extérieures de la tondeuse à l'aide d'une brosse douce ou d'un torchon. Ne pas utiliser d'eau ni de solvants ou détergents abrasifs. Enlever toutes les herbes et particules pouvant adhérer sur l'appareil.

Poser la tondeuse sur le côté et nettoyer la zone des lames. Enlever les herbes coincées à l'aide d'un morceau de bois ou de plastique.

Ranger la tondeuse dans un endroit sec. Ne pas poser d'autres objets sur la machine.



Garantie

Pour ce produit, la société Atco-Qualcast octroie une garantie pour les défauts de fabrication. Les défauts de fabrication surgissant durant la période de garantie seront réparés par Atco-Qualcast (ou compensés par une livraison de remplacement) à condition que l'appareil n'ait pas été mis en location à des fins lucratives. Les prestations de garantie du moteur de la tondeuse incombent au fabricant du moteur. Veuillez trouver les détails dans les prestations de garantie pour le moteur.

La période de garantie pour une utilisation commerciale s'élève à 1 ans (et un an pour les coûts de travail à partir du jour de l'acquisition).

Définition des prestations de garantie :

Une utilisation commerciale signifie toute autre utilisation, y compris à des fins lucratives, à l'exception d'une location.

Pour les travaux de réparations tombant sous ces prestations de garantie :

- Remettre la tondeuse auprès de votre service après-vente Atco-Qualcast autorisé.
- Fournir la preuve d'achat avec la date d'achat.
- Présenter le coupon de garantie.

IL n'est pas possible de faire valoir la garantie :

- si le produit a été vendu par le premier acheteur (n'est pas valable pour la République irlandaise), ou qu'il ait été utilisé en location.
- si le produit a été modifié contrairement aux spécifications du fabricant ou si des pièces de rechange autres que des pièces de rechange d'origine ATCO ont été utilisées.
- si des travaux de réparation précédents ont été effectués par une tierce personne (et non par un service après-vente Atco-Qualcast autorisé).
- si le défaut est dû à un mauvais réglage, un abus, une négligence ou un endommagement par mégarde.
- si l'endommagement résulte d'un graissage ou entretien insuffisant.

Pour lames de coupe, chaînes d'entraînements, roulement, caoutchouc du rouleau arrière et cordons.

Les coûts de l'entretien standard du produit ne sont pas couverts par la garantie.

Veiller à bien respecter les indications figurant dans ces instructions d'utilisation, c'est la seule manière de garantir un fonctionnement impeccable de votre tondeuse pendant de nombreuses années.

Si besoin est, exiger toujours les pièces de rechange Atco-Qualcast d'origine. La société Atco-Qualcast n'assume aucune responsabilité pour tout dommage qui résulterait d'une utilisation de pièces de rechange n'ayant pas été fabriquées ou autorisées par Atco-Qualcast.

Cette garantie ne modifie pas vos droits légaux.

Ce produit a été fabriqué en respectant les exigences d'un système de préservation de l'environnement. Dans la mesure du possible, les matériaux utilisés et les procédés appliqués ont été choisis conformément aux règlements sur la préservation de l'environnement en vue d'être recyclés une fois leur durée de vie écoulée. L'emballage peut également être recyclé.

Veillez penser à l'environnement quand ce produit devra être éliminé, et le déposer auprès d'un organisme de récupération agréé.

(Pour plus de renseignements sur les organismes de traitement des déchets, contacter le service responsable de votre commune.)



Instrucciones de seguridad



Lea con detenimiento las instrucciones siguientes.

Jamás corte el césped si se encuentran personas, especialmente niños, o animales domésticos, en las inmediaciones del aparato. Camine de forma pausada y nunca de forma apresurada.

No emplee el cortacésped si va descalzo o lleva sandalias.

Inspeccione minuciosamente el área a trabajar, y eliminar todo cuerpo extraño que pudiera salir impulsado por la máquina.

Al trabajar áreas en pendiente, preste especial atención en mantener una posición firme. No corte el césped en áreas con una pendiente muy pronunciada.

Asegurarse que todas las tuercas, pernos y tornillos estén firmemente apretados para que el cortacésped se encuentre siempre en un estado de trabajo seguro.

Como medida de seguridad, dejar sustituir las partes desgastadas o dañadas.

Al ajustar el aparato prestar atención a que las cuchillas no le aprisionen los pies ni las manos contra las partes fijas del aparato.

Utilización reglamentaria

Este producto ha sido proyectado para utilizarse en el área doméstica.

Introducción

Este manual incluye instrucciones sobre el montaje correcto y la utilización segura de la máquina. Es muy importante leer minuciosamente estas instrucciones.

La máquina montada íntegramente pesa unos 7,8 kg - 9,2 kg. Si fuese necesario, recurra a otra persona para sacar la máquina del embalaje.

Tenga cuidado con la cuchilla al transportar el cortacésped.

Material que se adjunta

Extraiga con cuidado el cortacésped del embalaje y verifique si las partes citadas a continuación están completas:

- Cortacésped
- Parte inferior de la empuñadura
- Parte superior de la empuñadura
- 2 Piezas intermedias
- 6 Tuercas
- 6 Tornillos
- Cesto colector de césped*
- Gancho para cesto colector de césped*
- 2 tornillos*
- 2 arandelas*

* El cesto colector de césped no se suministra de serie en todos los modelos.

- Instrucciones de manejo
Si faltasen piezas, o si alguna de ellas estuviese dañada, diríjase por favor al comercio de su adquisición.

Montaje

- A** Fijar al cortacésped la parte inferior de la empuñadura **1**.
- B** Unir la parte superior de la empuñadura **2** con las piezas intermedias **3** y fijarlas a continuación a la parte inferior de la empuñadura.
- E** Fijar el gancho **9** al cortacésped y montar el cesto colector de césped **10** (El cesto colector de césped no se suministra de serie en todos los modelos).



Ajuste de la altura de corte (figura C)

D Ajuste aproximado:

Sujetar las guías **4** en una de las tres posiciones: **I** altura grande para césped desigual, **II** altura mediana para césped normal y **III** altura reducida para césped de altura uniforme. Es suficiente ajustar las posiciones una sola vez. El ajuste fino puede emplearse indistintamente para césped alto y bajo.

Modificar la altura de la manera siguiente:

1. Desmontar las tuercas **5** y los tornillos.
2. Variar la posición de los tornillos de acuerdo a la altura de corte deseada.
3. Volver a montar las tuercas **5**.

D Ajuste fino (X):

Aflojar las tuercas **5** a ambos lados del cortacésped. Desplazar por igual ambas guías **4** hasta obtener la altura de corte deseada.

Corte del césped (figura F)

El césped se corta de forma óptima si se comienza a cortar desde el borde guiando hacia adelante el cortacésped. Al alcanzar el borde al otro extremo, debe darse la vuelta para continuar cortando en sentido contrario cuidando de mantener un ligero solape con la franja cortada anteriormente.

Mantenimiento

Observación: efectúe periódicamente los siguientes trabajos de mantenimiento para asegurar una utilización prolongada y fiable del aparato.

Inspeccionar periódicamente el cortacésped para ver si la cuchilla esta suelta o dañada, si existen uniones flojas, o piezas desgastadas o dañadas.

Verifique que las cubiertas y dispositivos protectores estén correctamente montados y que no estén dañados. Antes de la utilización del aparato efectúe los trabajos de mantenimiento o reparación que sean necesarios.

Si a pesar de los esmerados procesos de fabricación y control, la cortadora de césped llegase a averiarse, la reparación deberá encargarse a un taller de servicio autorizado para herramientas eléctricas Bosch.

Al realizar consultas o solicitar piezas de repuesto, ¡es imprescindible indicar siempre el número de pedido de 10 cifras que figura en la placa de características del aparato!

Ajuste de las cuchillas (figura C)

Las cuchillas del husillo deben reajustarse siempre que el corte del césped no sea limpio, o al ser irregular.

Ir girando en pequeños pasos, en el sentido de las agujas del reloj, ambas tuercas **7** hasta que las cuchillas del husillo **6** alcancen a rozar ligeramente la cuchilla inferior **8**.

Observación: el funcionamiento de las cuchillas es similar a una tijera.

Después del corte/almacenaje

Limpia a fondo el exterior del cortacésped con un cepillo blando y un paño. No utilizar agua ni disolventes, ni agentes pulidores. Desprender completamente los restos de césped y partículas que pudieran estar adheridas.

Colocar el cortacésped sobre un costado y limpiar el área de las cuchillas. Desprender el material compactado que pudiera estar adherido, con un trozo de madera o plástico.

Guardar el cortacésped en un lugar seco. No depositar otros objetos sobre la máquina.



Garantía

La garantía de Atco-Qualcast para este producto cubre los defectos de material y fabricación. Los defectos que se presenten durante el plazo de garantía son subsanados por Atco-Qualcast, ya sea por reparación o por entrega de reposición, según se estime conveniente, y siempre que no se trate de un aparato de alquiler o arrendamiento. La garantía del motor del cortacésped es incumbencia del fabricante del motor. Para más detalles le remitimos a las instrucciones de manejo del motor.

El plazo de garantía en aplicaciones comerciales es de 1 años (un año para los costes de mano de obra a partir de la fecha de compra).

Definición de esta garantía:

Un uso comercial es toda aplicación diferente de la anteriormente mencionada, incluso aquella con fines lucrativos, exceptuándose, sin embargo, el alquiler o arrendamiento del aparato.

Para las reparaciones en garantía:

- Entregue su cortacésped a un servicio técnico autorizado Atco-Qualcast.
- Adjunte su comprobante con la fecha de compra.
- Adjunte su tarjeta de garantía.

Esta garantía no es aplicable en el caso de que:

- el producto haya sido revendido (no es aplicable en Irlanda), o sea un aparato de alquiler.
- el producto haya sido modificado de forma diferente a la especificada por el fabricante, o en caso de haber empleado piezas de repuesto que no sean originales.
- haberse realizado reparaciones previas por terceros (servicios técnicos no autorizados por Atco-Qualcast).
- los desperfectos se deriven de un ajuste incorrecto, abuso, negligencia o daño por descuido.
- el desperfecto se derive de una lubricación o mantenimiento deficientes.

Se presenten daños en cuchillas de corte, cadenas de accionamiento, cojinetes, goma del rodillo trasero y cables de mando. Los costes para el mantenimiento periódico del producto no quedan cubiertos por la garantía.

Aténgase a las indicaciones realizadas en estas instrucciones de manejo, puesto que únicamente así conseguirá que su cortacésped trabaje perfectamente durante muchos años.

Utilice siempre piezas de repuesto originales Atco-Qualcast. Atco-Qualcast no asume responsabilidad alguna por los daños en el producto derivados de la aplicación de piezas de repuestos no elaboradas u homologadas por Atco-Qualcast.

Esta garantía no modifica los derechos que marca la ley.

Este producto fue elaborado ateniéndose al Sistema de Gestión del Medio Ambiente. Siempre que fue posible, se utilizaron materiales y procesos ecológicos, también con vistas a su posterior reciclaje al desechar el aparato. El embalaje también es reciclable.

Ayude a mantener el medio ambiente. Si tiene que eliminar este producto, entréguelo a uno de los puntos recogida existentes.

(consulte a las entidades locales para obtener informaciones sobre las empresas encargadas de su eliminación.)



Instruções de segurança



Leia atentamente as seguintes instruções.

Jamais corte a relva enquanto pessoas, principalmente crianças ou animais domésticos, se encontrem perto do local de trabalho. Sempre ande, jamais corra.

Não utilizar o corta relva quando estiver descalço ou usando sandalhas abertas.

A superfície da relva a ser cortada deve ser inspeccionada cuidadosamente e devem ser eliminados todos os corpos estranhos que possam ser atirados para longe pela máquina.

Em superfícies inclinadas, deverá andar sempre com cuidado e com segurança. Jamais utilize o aparelho em declives demasiadamente íngremes.

Assegure-se de que todas as porcas, pinos e parafusos estejam fixos, para garantir que o corta relva esteja sempre em perfeito estado de funcionamento e possa trabalhar com segurança.

Por motivos de segurança, deverá substituir peças gastas ou danificadas.

Ao ajustar o aparelho, deverá evitar que pés ou mãos sejam entalados entre as lâminas móveis e as partes fixas do aparelho.

Utilização de acordo com as disposições

Este produto é concebido para o corte de relva doméstico.

Introdução

Este manual contém instruções sobre a montagem correcta e a utilização segura da sua máquina. É importante ler atentamente estas instruções.

A máquina totalmente montada pesa aprox. 7,8 kg - 9,2 kg. Se necessário, peça auxílio para retirar a máquina da embalagem.

Tome atenção com as lâminas afiadas ao transportar o corta relva para o local de trabalho.

Componentes fornecidos

Retire cuidadosamente o corta relva da embalagem e certifique-se que esta contém as seguintes peças:

- Corta relva
- Parte inferior do punho
- Parte superior do punho
- 2 Peças centrais
- 6 Porcas
- 6 Parafusos
- Cesta colectora de relva*
- Gancho para cesto colectora de relva*
- 2 parafusos*
- 2 arruelas planas*

* O cesto colectora de relva não é fornecido com todos os modelos.

- Instrução de serviço

Se quaisquer peças estiverem faltando ou danificadas, dirija-se ao seu revendedor autorizado.

Montagem

- A** Fixar a parte inferior do punho **1** ao corta relva.
- B** Fixar a parte superior do punho **2** às partes centrais **3** e em seguida à parte inferior do punho.
- E** Fixar o gancho para cesto colectora de relva **9** no corta relva e montar o cesto colectora de relva **10** (O cesto colectora de relva não é fornecido com todos os modelos).

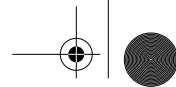

Ajustar a altura de corte (figura C)

D Ajuste aproximado:

Fixar os guias **4** numa das três posições: **I** para grande altura para relvas desniveladas, **II** para média altura para relvas de relvas normais e **III** para baixas alturas para relvas planas. É suficiente ajustar apenas uma vez as posições. O ajuste fino pode ser utilizado para relva curta ou fina.

Alterar a altura da seguinte forma:

1. Remover as porcas **5** e os parafusos.
2. Deslocar os parafusos, de acordo com a altura de corte, até a altura desejada.
3. Fixar novamente a porca **5**.

D Ajuste fino (X):

Soltar a porca **5** em ambos os lados do corta-relvas. Deslocar uniformemente ambos os guias **4** para a desejada altura de corte.

Cortar relva (figura F)

Resultados ideais de corte da relva são alcançados, se começar a cortar a relva a partir do canto da relva e andando para frente. No final da pista deverá retornar e sobrepassar um pouco a pista anterior.

Manutenção

Indicação: As seguintes tarefas de manutenção devem ser realizadas regularmente, para que seja assegurada uma longa vida útil do aparelho e um funcionamento fiável.

Controlar o corta relva regularmente para verificar se apresenta insuficiências óbvias, como por exemplo lâminas soltas ou danificadas, ligações soltas e peças gastas ou danificadas.

Verifique se as tampas e os dispositivos de protecção estão em perfeito estado e correctamente montados. Proceda à manutenção ou reparações necessárias antes de utilizar o corta relva.

Caso o corta relva venha a apresentar falhas, apesar de cuidadosos processos de fabricação e de controlo de qualidade, deve ser reparado em um serviço técnico autorizado para ferramentas eléctricas Bosch.

No caso de informações e encomendas de acessórios, indique por favor sem falta o número de encomenda de 10 algarismos do aparelho!

Ajuste das lâminas (figura C)

As lâminas de veio devem ser reajustadas, logo que a relva não for cortada de forma correcta e uniforme.

Girar ambas as porcas **7** em pequenos passos no sentido dos ponteiros do relógio, até que as lâminas do veio **6** rocem levemente sobre a lâmina inferior **8**.

Indicação: As lâminas funcionam como uma tesoura.

Após cortar a relva /arrecadação

Limpar as partes externas do corta relvas cuidadosamente com uma escova macia e um pano. Não utilizar solventes ou líquidos de polimento. Remover todas as aderências de resíduos de relva e outras partículas.

Vire o corta relva para o lado e limpe a zona da lâmina. Utilize um utensílio de madeira ou de plástico para retirar material de relva cortada que esteja preso nesta área.

Guardar o corta relvas em local seco. Não colocar outros objectos sobre a máquina.



Garantia



Atco-Qualcast oferece uma garantia contra erros de produção e de material para este produto. Erros de produção que possam ocorrer dentro deste período de garantia, serão reparados pela Atco-Qualcast (ou eliminados através de um fornecimento de substituição), a não ser que o aparelho tenha sido alugado. A garantia do motor do corta-relvas é da responsabilidade do fabricante do motor. Detalhes encontram-se na instrução de serviço do motor.

O período de garantia no caso de utilização comercial é de 1 anos (um ano para custos de trabalho a partir da data de compra).

Como definição desta garantia:

Uma utilização comercial é qualquer outro tipo de utilização, inclusive a utilização para alcançar um ordenado, a não ser o aluguer do aparelho.

Para reparações durante a garantia:

- Leve o seu corta-relva a um serviço pós-venda autorizado Atco-Qualcast.
- Apresente um comprovante de compra com data.
- Apresente o cartão de garantia.

Este serviço de garantia não pode ser concedido se:

- O produto foi revendido (não é válido na República da Irlanda) ou se foi alugado para posterior utilização.
- O produto foi modificado, contra as especificações do fabricante ou se não foram utilizadas peças sobressalentes originais.
- Reparação anterior foi realizada por terceiros (serviço pós-venda não autorizado Atco-Qualcast).
- As falhas foram provocadas por ajustes errados, utilização incorrecta, descuido ou danos inadvertidos.
- O dano foi provocado por falta de lubrificação ou manutenção.

No caso de danos nas lâminas de corte, correntes de accionamento, mancal, borracha, o cilindro posterior e suspensões.

Os custos para uma manutenção regular do produto não estão incluídos na garantia.

Seguir as instruções contidas nesta instrução de serviço, pois só assim o seu corta-relva poderá trabalhar excelentemente durante muitos anos.

Se necessário, exija sempre peças sobressalentes originais Atco-Qualcast. A Atco-Qualcast não assume nenhuma responsabilidade por danos no produto, provenientes da utilização de peças sobressalentes que não foram produzidas ou homologadas pela Atco-Qualcast.

Estas determinações de garantia não alteram os seus direitos legais.

Este produto foi fabricado com respeito de um sistema de administração do meio ambiente. Sempre que possível, foram aplicados materiais e processos que não prejudicam o meio ambiente, tendo em vista a reciclagem após a vida útil do aparelho. A embalagem também é reciclável.

Pense no seu meio ambiente quando tiver que enviar este produto para a sucata e leve-o a uma firma de eliminação ecológica reconhecida.

(Informações sobre as firmas de eliminação podem ser obtidas nas repartições públicas.)

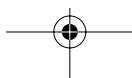
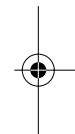
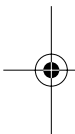



Istruzioni per la sicurezza



Leggere attentamente le istruzioni che seguono.

Non utilizzare mai il tosaerba nelle vicinanze d'altre persone, soprattutto bambini, o di animali domestici. Camminare e non correre mai.

Non utilizzare il tosaerba a piedi nudi o calzando sandali aperti.

Ispezionare accuratamente la superficie che si intende tosare ed avere cura di rimuovervi ogni corpo estraneo che la macchina potrebbe scaraventare per aria.

In caso di superfici pendenti, assicurarsi sempre un'andatura sicura. Non tosare l'erba su pendenze eccessivamente ripide.

Mantenere serrati tutti i dadi, i bulloni e le viti per essere certi che il tosaerba operi in condizioni di sicurezza.

A titolo di sicurezza, sostituire le parti usurate o danneggiate.

Durante l'operazione di regolazione della macchina, evitare assolutamente che piedi o mani possano restare bloccati tra le lame mobili oppure tra le parti fisse della macchina.

Uso conforme alle norme

Questo prodotto è stato concepito per tosare l'erba di prati domestici.

Introduzione

Il presente manuale fornisce le istruzioni per un corretto assemblaggio ed un utilizzo sicuro del Vostro tosaerba. Leggere attentamente tali istruzioni.

Con il completo imballo, la macchina pesa circa 7,8 kg - 9,2 kg. Se il caso, farsi aiutare per estrarre la macchina dall'imballaggio.

Quando si trasporta il tosaerba verso il luogo d'impiego, attenzione a non toccare le lame taglienti.

Volume di fornitura

Estrarre con cautela la macchina dall'imballaggio e verificare la presenza dei seguenti elementi:

- Tosaerba
- Parte inferiore dell'impugnatura
- Parte superiore dell'impugnatura
- 2 Elementi intermedi
- 6 Dadi
- 6 Viti
- Cestello raccoglierba*
- Gancio per cestello raccoglierba*
- 2 viti*
- 2 rondelle*

* Il cestello raccoglierba non è compreso nella fornitura di tutti i modelli.

- Manuale di istruzioni

In caso che un qualsiasi elemento dovesse mancare oppure dovesse essere danneggiato, mettersi in contatto con il rivenditore presso il quale avete acquistato il tosaerba.

Montaggio

- A** Montare la parte inferiore dell'impugnatura **1** al tosaerba.
- B** Montare la parte superiore dell'impugnatura **2** agli elementi intermedi **3** e poi alla parte inferiore dell'impugnatura.
- E** Fissare il gancio per il cestello raccoglierba **9** al tosaerba e montare il cestello raccoglierba **10** (Il cestello raccoglierba non è compreso nella fornitura di tutti i modelli).



Regolazione dell'altezza di taglio (figura C)

D Regolazione approssimativa:

Fissare le guide **4** in una delle tre posizioni: **I** altezza maggiore per prato che non sia omogeneamente piano, **II** altezza media per prato normale und **III** altezza bassa per prato omogeneamente piano. È sufficiente registrare la posizione una sola volta. La regolazione di precisione può essere utilizzata sia in caso di erba lunga che in caso di erba corta.

Modificare l'altezza come segue:

1. Svitare i dadi **5** e le viti.
2. Spostare le viti all'altezza che si desidera rispettivamente all'altezza di taglio.
3. Avvitare di nuovo bene i dadi **5**.

D Regolazione di precisione (X):

Allentare i dadi **5** ai due lati del tosaerba. Spostare le due guide **4** uniformemente sull'altezza di taglio che si desidera.

Tosatura dell'erba (figura F)

Per raggiungere ottimali risultati di tosatura, iniziare l'operazione di tosatura partendo dal margine della superficie erbata e procedere in avanti fino. Alla fine della traiettoria di tosatura, girare e tosare in senso inverso sovrapponendo leggermente la traiettoria precedente.

Manutenzione

Nota: Per garantire un funzionamento durevole ed affidabile, eseguire regolarmente le seguenti operazioni di manutenzione.

Accertarsi periodicamente che il tosaerba non abbia difetti evidenti, quali lame allentate o danneggiate, fissaggi allentati e parti usurate o danneggiate.

Controllare che i coperchi e le protezioni non siano danneggiati e siano montati correttamente. Eseguire le necessarie operazioni di manutenzione e riparazione prima di usare la macchina.

Se nonostante gli accurati procedimenti di produzione e di controllo il tosaerba dovesse guastarsi, la riparazione va fatta effettuare da un Centro di assistenza Clienti autorizzato per gli elettroutensili Bosch.

Comunicare sempre il codice di ordinazione a 10 cifre dell'elettroutensile in caso di richieste o di ordinazione di pezzi di ricambio!

Regolazione delle lame da taglio (figura C)

Se l'erba non è tagliata in modo netto e uniforme, occorre regolare il cilindro di taglio.

Girare entrambi i dadi **7** a piccoli passi in senso orario fino a quando le lame a vite **6** arriveranno a strisciare leggermente sulla lama inferiore **8**.

Le lame funzionano come un paio di cesoie.

Dopo la tosatura/Rimessaggio

Pulire a fondo la parte esterna della macchina con una spazzola morbida ed un panno. Non utilizzare né acqua, né solventi né lucidi. Rimuovere completamente ogni resto di erba tagliata e di detriti.

Girare la macchina su un lato e pulire l'area delle lame. Se in tale area sono presenti residui compatti di erba tagliata, rimuoverli con un utensile di legno o di plastica.

Conservare il tosaerba in un luogo asciutto. Non posare nessun altro oggetto sulla macchina.

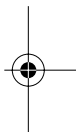
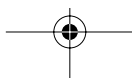
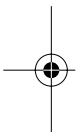



Garanzia



Su questo prodotto la Atco-Qualcast fornisce una garanzia su difetti di materiale e di costruzione. Difetti che si verificano durante il periodo della garanzia verranno eliminati a carico della Atco-Qualcast tramite riparazioni oppure tramite forniture di ricambio a condizione che la macchina non sia stata utilizzata nel quadro di attività di noleggio/affitto. La prestazione di garanzia relativa al motore montato sul tosaerba è a carico della rispettiva casa costruttrice. Per ulteriori dettagli si prega di consultare il rispettivo Manuale di Istruzioni, del motore.

Il periodo di garanzia in caso di utilizzazione commerciale è di 1 anni (un anno per spese di lavoro a partire dalla data di acquisto).

Per quanto riguarda la definizione della presente dichiarazione di garanzia:

Per impiego a livello commerciale/industriale si intende ogni altra forma di utilizzo incluse quelle volte a procurarsi una fonte di reddito; da queste si esclude ogni attività di noleggio/affitto.

In caso di riparazioni coperte da garanzia:

- Portare il Vostro tosaerba ad un' autorizzata Officina Servizio Clienti Atco-Qualcast.
- Presentare la documentazione relativa da cui risulti la data d'acquisto.
- Presentare il certificato di garanzia.

La prestazione di garanzia non potrà essere concessa se:

- il prodotto è stato venduto a terzi (non riguarda la Repubblica irlandese) è stato utilizzato come prodotto da noleggio.
- il prodotto dovesse essere stato modificato in modo non conforme alle specificazioni della casa costruttrice oppure se non dovessero essere stati utilizzati pezzi di ricambio originali.
- precedentemente dovessero essere state eseguite riparazioni attraverso Officine Servizio Clienti non autorizzate dalla Atco-Qualcast.
- il difetto dovesse essere stato provocato da registrazioni sbagliate, da abuso, da incuranza oppure da danneggiamenti provocati involontariamente.
- il difetto dovesse essere attribuito alla mancanza di lubrificazione o alla mancanza di manutenzione.

In caso di difetti alle lame di taglio, alle catene di trasmissione, ai cuscinetti, alla superficie di gomma della rotella inferiore ed ai comandi a cavo flessibile.

Le spese necessarie per la realizzazione dei regolari interventi di manutenzione sul prodotto non sono coperte dalla prestazione di garanzia.

Si prega di seguire le istruzioni contenute nel presente manuale di Istruzioni d'uso: solo così il Vostro tosaerba potrà lavorare per anni in modo eccellente.

In caso di necessità, richiedere sempre parti di ricambio originali Atco-Qualcast. Ogni tipo di danno al prodotto attribuibile all'applicazione di pezzi di ricambio né costruiti né autorizzati dalla Atco-Qualcast, non è coperto da nessuna prestazione di garanzia.†

Le condizioni generali di garanzia non limitano i Vostri diritti legali.

Questo prodotto è stato realizzato in conformità con le condizioni previste da un sistema di management del riciclaggio che prevede di utilizzare possibilmente soltanto materiali che siano i più ecologici possibili e che rispetta anche processi operativi che riguardano il riciclaggio dopo la scadenza della durata della macchina. Anche il materiale d'imballaggio può essere riciclato.

In caso dovesse essere necessario rottamare la macchina, si prega di tenere presente le esigenze dell'Ambiente e smaltirla comportandosi in modo conforme alle norme locali rivolgendosi, se il caso, ad apposite ditte specializzate in operazioni di smaltimento.

(Informazioni relative a ditte specializzate in operazioni di smaltimento sono reperibili presso le Autorità locali.)

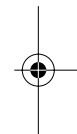
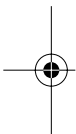

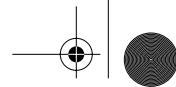

Veiligheidsvoorschriften



Lees de volgende voorschriften zorgvuldig.

Maai nooit dicht in de buurt van personen, in het bijzonder kinderen, of huisdieren. Loop altijd rustig, nooit te snel.

Gebruik de gazonmaaier niet op blote voeten of met sandalen.

Controleer het te maaien oppervlak zorgvuldig en verwijder alle voorwerpen die door de machine kunnen worden weggeslingerd.

Loop behoedzaam op een helling. Maai niet op bijzonder steile hellingen.

Controleer of alle moeren, bouten en schroeven vastzitten om er zeker van te zijn dat de gazonmaaier zich in een veilige gebruikstoestand bevindt.

Vervang versleten of beschadigde delen veiligheidshalve.

Voorkom bij het instellen van de machine dat voeten of handen tussen de bewegende messen en de vaste delen van de machine worden vastgeklemd.

Gebruik volgens bestemming

Dit product is bestemd voor het maaien van gazons (uitsluitend particulier gebruik).

Inleiding

Dit handboek bevat voorschriften over de juiste montage en het veilig gebruik van uw machine. Het is belangrijk dat u deze voorschriften zorgvuldig leest.

De machine weegt in compleet gemonteerde toestand ongeveer 7,8 kg - 9,2 kg. Vraag indien nodig hulp om de machine uit de verpakking te nemen.

Let op de scherpe messen wanneer u de gazonmaaier naar het gazon draagt.

Meegeleverd

Neem de gazonmaaier voorzichtig uit de verpakking. Controleer of de volgende delen compleet zijn:

- Gazonmaaier
- Greeponderstuk
- Greepbovenstuk
- 2 Middenstukken
- 6 Moeren
- 6 Schroeven
- Grasbak*
- Haak voor grasbak*
- 2 schroeven*
- 2 onderleggingen*

* Grasbak wordt niet bij alle modellen meegeleverd.

- Gebruiksaanwijzing

Neem contact op met uw leverancier wanneer onderdelen ontbreken of beschadigd zijn.

Montage

- A** Bevestig het greeponderstuk **1** aan de maaier.
- B** Bevestig het greepbovenstuk **2** aan de middenstukken **3** en vervolgens aan het greeponderstuk.
- E** Bevestig de haak voor de grasbak **9** aan de gazonmaaier en monteer de grasbak **10** (Grasbak wordt niet bij alle modellen meegeleverd).



Maaihoogte instellen (afbeelding C)

D Grofinstelling:

Bevestig de geleidingen **4** in een van de drie standen: **I** grote hoogte voor ongelijkmatig gazon, **II** gemiddelde hoogte voor normaal gazon of **III** lage hoogte voor vlak gazon. Eenmalig instellen van de standen is voldoende. De fijninstelling kunt u bij lang en bij kort gras gebruiken.

Verander de hoogte als volgt:

1. Verwijder de moeren **5** en de schroeven.
2. Verplaats de schroeven volgens de maaihoogte op de gewenste stand.
3. Draai de moeren **5** weer vast.

D Fijninstelling (X):

Draai de moeren **5** aan beide zijden van de maaier los. Verschuif beide geleidingen **4** gelijkmatig op de gewenste maaihoogte.

Maaien (afbeelding F)

U bereikt optimale maairesultaten wanneer u vanaf de rand van het gazon met maaien begint en verder maait. Keer aan het einde van de baan om en overlap de voorafgaande baan licht.

Onderhoud

Opmerking: Voer de volgende onderhoudswerkzaamheden regelmatig uit zodat u verzekerd bent van een lang en probleemloos gebruik.

Controleer de gazonmaaier regelmatig op zichtbare gebreken zoals losse of beschadigde messen, losse verbindingen en versleten of beschadigde delen.

Controleer of afschermingen en veiligheidsvoorzieningen niet beschadigd zijn en juist zijn aangebracht. Voer voor het gebruik eventueel noodzakelijke onderhouds- of reparatiewerkzaamheden uit.

Wanneer de gazonmaaier ondanks zorgvuldige productie- en testprocedures toch defect raakt, moet de reparatie door een erkende klantenservice voor Bosch elektrische gereedschappen worden uitgevoerd.

Vermeld bij vragen en bestellingen van vervangingsonderdelen altijd het bestelnummer van 10 cijfers van de machine.

Instelling van de messe (afbeelding C)

De messen moeten worden bijgesteld wanneer het gras niet meer netjes en gelijkmatig wordt gemaaid.

Draai beide moeren **7** in kleine stappen met de wijzers van de klok mee tot het spilmes **6** licht over het onderste mes strijkt.

Opmerking: De messen werken als een schaar.

Na het maaien. Machine opbergen

Mak de buitenkant van de gazonmaaier grondig schoon met een zachte borstel en een doek. Gebruik geen water en geen oplos- of polijstmiddelen. Verwijder vastzittend gras en vuil volledig.

Leg de gazonmaaier op zijn zijkant en maak de messen schoon. Verwijder samengeperst gras met een stuk hout of plastic.

Bewaar de grasmaaier op een droge plaats. Plaats geen andere voorwerpen op de machine.

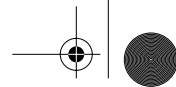

Garantie

Voor dit product biedt Atco-Qualcast garantie op materiaal- en fabricagefouten. Fouten die binnen de garantieperiode optreden, worden door Atco-Qualcast gerepareerd of verholpen door een vervangende levering indien de machine niet is gebruikt voor verhuur of uitlening. De garantie voor de op de maaier gemonteerde motor wordt geboden door de fabrikant van de motor. Zie de gebruiksaanwijzing van de motor voor meer informatie.

De garantieperiode bij commercieel gebruik bedraagt 1 jaar (een jaar voor arbeidskosten vanaf de aankoopdatum).

Ten aanzien van de definitie van de garantie geldt:

Commercieel gebruik is elk ander soort gebruik, inclusief gebruik voor het scheppen van inkomen, met uitzondering van gebruik voor verhuur.

Bij garantiereparaties:

- breng uw gazonmaaier naar uw erkende Atco-Qualcast-klantenservice.
- Overleg uw aankoopbewijs met datum.
- Overleg de garantietaal.

Garantie kan niet worden geboden wanneer:

- Het product is doorverkocht (geldt niet voor de Ierse Republiek) of is gebruikt voor verhuur.
- Het product afwijkend van de specificaties van de fabrikant is gewijzigd of geen oorspronkelijke vervangingsonderdelen zijn gebruikt.
- Eerder reparaties door een niet door Atco-Qualcast erkende klantenservice zijn uitgevoerd.
- Het gebrek is ontstaan door een verkeerde instelling, misbruik, nalatigheid of beschadiging door vergissing.
- Het defect terug te voeren is op gebrekkige smering of gebrekkig onderhoud.

Bij defecten aan maaimessen, aandrijfkettingen, lagers, rubberbekleding van de achterste rol en trekkabels.

De kosten voor het regelmatig onderhoud van het product worden niet door de garantie gedekt.

Wanneer u de voorschriften in deze gebruiksaanwijzing opvolgt, zal uw gazonmaaier jarenlang uitstekend werken.

Vraag altijd naar originele Atco-Qualcast-vervangingsonderdelen. Geen garantie wordt geboden bij defecten aan het product die ontstaan zijn door het gebruik van vervangingsonderdelen die niet door Atco-Qualcast zijn vervaardigd of goedgekeurd.

Deze garantiebepalingen beperken uw wettelijke rechten niet.

Dit product is vervaardigd volgens de voorwaarden van een milieubeheersysteem waarbij indien mogelijk de meest milieuvriendelijke materialen en arbeidsprocessen worden gebruikt, ook met het oog op het hergebruik na afloop van de levensduur. De verpakking kan eveneens worden hergebruikt.

Denk aan het milieu wanneer deze machine na het einde van de levensduur moet worden afgevoerd. Breng de machine naar een erkend verwerkingsbedrijf.

(Informatie over afvalverwerking is verkrijgbaar bij uw gemeente.)



Sikkerhedsforskrifter



Gennemlæs denne vejledning grundigt

Slå aldrig græs, mens der er nogen, især børn eller kæledyr, i nærheden. Gå altid - løb aldrig.

Betjen ikke plæneklipperen med bare fødder eller åbne sandaler.

Undersøg det område, hvor plæneklipperen skal anvendes, grundigt og fjern alle fremmedlegemer, der kan slynges væk af maskinen.

Man skal passe på ikke at miste fodfæstet på skråninger. Slå aldrig græs på alt for stejle skråninger.

Hold alle møtrikker, bolte og skruer stramme for at sikre, at plæneklipperen er i sikker arbejdsstand.

Udskift slidte eller beskadigede dele for en sikkerheds skyld.

Udvis forsigtighed ved justering af plæneklipperen for at undgå at få fødderne eller hænderne i klemme mellem bevægelige knive og faste dele af maskinen.

Foreskrevet anvendelse

Dette produkt er beregnet til privat plæneklipping.

Introduktion

Denne vejledning giver instruktioner om den korrekte samling og sikre anvendelse af plæneklipperen. Det er vigtigt at gennemlæse disse instruktioner omhyggeligt.

Når maskinen er helt samlet, vejer den ca. 7,8 kg - 9,2 kg. Få om nødvendigt hjælp med at fjerne den fra emballagen.

Vær forsigtig, når plæneklipperen bæres hen til plænen, da knivene er meget skarpe.

Maskinens dele

Maskinen fjernes forsigtigt fra emballagen. Kontrollér herefter at der ikke mangler noget:

- Plæneklipper
- Nederste del af grebet
- Øverste del af grebet
- 2 Midterstykker
- 6 Møtrikker
- 6 Skruer
- Græsboks*
- Krog til græsboks*
- 2 skruer*
- 2 spændeskiver*

* Græsboksen følger ikke med alle modeller.

- Betjeningsvejledning

Hvis nogle dele mangler eller er beskadigede, bedes du kontakte den forhandler, hvor du har købt maskinen.

Samling

- A** Fastgør den nederste del af grebet **1** i plæneklipperen.
- B** Fastgør midterstykkerne **3** til den øverste del af grebet **2** og herefter dette til den nederste del af grebet.
- E** Fastgør krogen til græsboksen **9** på plæneklipperen og monter græsboksen **10** (Græsboksen følger ikke med alle modeller).



Indstilling af slåhøjde (fig. C)

D Grovindstilling:

Fastgør borerne **4** i en af de tre positioner: **I** stor højde til ujævn græsplæne, **II** gennemsnitlig højde til normal græsplæne og **III** lav højde til lige græsplæne. Man behøver blot at indstille positionerne en gang. Finindstillingen kan benyttes til både langt og kort græs. Højden ændres på følgende måde:

1. Fjern møtrikkerne **5** og skruerne.
2. Stil skruerne i den ønskede højde, så de passer til slåhøjden.
3. Fastgør møtrikkerne **5** igen.

D Finindstilling (X):

Løsne møtrikken **5** på begge sider af plæneklipperen. Forskyd de to borer **4** ensartet, indtil de befinder sig i den ønskede slåhøjde.

Græsslåning (fig. F)

De bedste slåresultater opnås ved at starte helt ude ved plænenes kant og bevæge plæneklipperen. Græsslåningen afsluttes ved at vende for enden af banen og køre let tilbage hen over den tidligere bane.

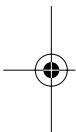

Vedligeholdelse

Bemærk: For at sikre lang og pålidelig drift skal følgende vedligeholdelse udføres jævnligt.

Kontrollér jævnligt for tydelige defekter som f.eks. løse eller beskadigede knive, løse forbindelser og slidte eller beskadigede dele.

Kontrollér at dæksler og skærme ikke er beskadigede og at de er monteret rigtigt. Udfør evt. fornøden vedligeholdelse eller reparationer før brug.

Skulle græsslåmaskinen trods omhyggelig fabrikation og kontrol engang holde op med at fungere, skal reparationen udføres af et autoriseret serviceværksted for Bosch-elektroværktøj.

Det 10-cifrede bestillingsnummer for maskinen skal altid angives ved forespørgsler og bestilling af reservedele.

Indstilling af knive (fig. C)

Hvis græsset ikke slås rent og jævnt, skal klippecylindren justeres.

Drej de to møtrikker **7** mod højre i små trin, indtil spindelknivene **6** stryger let hen over den nederste kniv **8**.

Bemærk: Knivene fungerer som en saks.

Efter græsslåning/Opbevaring

Rengør maskinen grundigt udvendigt med en blød børste og klud. Brug ikke vand, opløsningsmidler eller polermidler. Fjern alt græs og affald.

Vend maskinen om på siden og rengør knivområdet. Hvis der er sammenpresset, afklippet græs i knivområdet, skal det fjernes med et træ- eller plastikredskab.

Opbevar maskinen på et tørt sted. Anbring ikke andre genstande oven på maskinen.

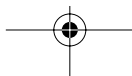



Service og reparation

Garantien dækker materiale- og produktionsfejl. Fejl, der opstår i garantiperioden, reparerer eller defekte dele udskiftes af Atco-Qualcast. Dette gælder ikke, hvis maskinen har været udlånt/udlejet. Motoren på plæneklipperen er dækket af en særlig garanti fra motorfabrikanten. Læs mere herom i brugsvejledningen til motoren.

Garantiperioden ved erhvervs-mæssig brug udgør 1 år (ét år for arbejdsomkostninger regnet fra købsdatoen).

Denne garanti defineres på følgende måde: Ved erhvervs-mæssig brug forstås enhver anden form for brug af produktet, inkl. brug i forbindelse med udøvelse af ens erhverv, undtaget udlån/udlejning.

I tilfælde af garanti:

- Bringes plæneklipperen til Deres autoriserede Atco-Qualcast-kundeværksted.
- Husk at fremlægge købsbevis med dato.
- Husk at fremlægge garantibevis.

Garantien bortfalder, hvis:

- produktet er blevet solgt videre (gælder ikke i Irland) er blevet udlånt til brug.
- produktet er blevet modificeret, så det afviger fra fabrikantens specifikationer, eller hvis der er blevet benyttet uoriginale reservedele.
- reparationer ikke er blevet gennemført på et autoriseret Atco-Qualcast-værksted.
- manglen skyldes forkert indstilling, misbrug, skødesløshed eller tilfældig beskadigelse.
- skaden skyldes manglende smøring eller vedligeholdelse.

Skader er opstået på skæreknive, drivkæder, lejer, gummibelægning på den bageste rulle og træksnore.

Garantien dækker ikke omkostningerne til dækning af regelmæssig vedligeholdelse af produktet.

Følg anvisningerne i denne betjeningsvejledning, kun på den måde vil plæneklipperen være i stand til at fungere perfekt i mange år.

Benyt altid originale Atco-Qualcast reservedele. Skader på produktet, som skyldes brug af reservedele, som ikke er fremstillet eller frigivet af Atco-Qualcast, er ikke dækket af garantien.

Disse garantibestemmelser indskrænker ikke Deres rettigheder iht. loven.

Deres produkter er blevet fremstillet iht. et managementsystem for miljøbeskyttelse. Vi har inden for mulighedernes grænser forsøgt at benytte materialer og fremstillingsmåder, der lever op til det ansvar, som vi har over for miljøet. Desuden har vi bestræbt os på at benytte materialer, der kan genbruges, når apparatet er slidt op. Emballagen kan genbruges.

Tænk på miljøet, når De bortskaffer denne maskine. Aflever maskinen til et anerkendt recyclingcenter.

(Kontakt de lokale myndigheder, hvis De ønsker at vide mere om miljøvenlig bortskaffelse af gamle maskiner.)



Säkerhetsanvisningar



Läs noggrant igenom anvisningarna nedan.

Använd aldrig gräsklipparen när personer, speciellt då barn, eller husdjur uppehåller sig i närheten. Gå alltid lugnt, spring inte.

Använd inte gräsklipparen barfota eller med öppna sandaler.

Undersök noggrant gräsmattan före klippning beträffande ovidkommande föremål som av maskinen eventuellt kan slungas iväg. Se till att du står stadigt på sluttningar. Använd inte gräsklipparen på branta sluttningar.

Kontrollera att alla muttrar, bultar och skruvar är stadigt åtdragna; detta är förutsättningen för att gräsklipparen ska kunna fungera på rätt sätt.

Av säkerhetsskäl ska slitna eller skadade delar bytas ut.

Vid inställning av gräsklipparen se till att varken fötterna eller händerna kommer i kläm mellan rörliga knivar och fasta delar på gräsklipparen.

Ändamålsenlig användning

Denna gräsklippare är avsedd för hemmabruk.

Inledning

Denna instruktionsbok lämnar anvisningar för korrekt montage och säker användning av maskinen. Det är viktigt att du noggrant läser igenom anvisningarna.

Maskinen i monterat tillstånd väger ca. 7,8 kg - 9,2 kg. Tillkalla eventuellt hjälp för att plocka upp maskinen ur förpackningen.

Se upp för de vassa knivarna när du bär gräsklipparen till gräsmattan.

Leveransen omfattar

Ta försiktigt ut gräsklipparen ur förpackningen och kontrollera att följande delar finns med:

- Gräsklippare
- Undre handtagsdel
- Övre handtagsdel
- 2 Mellanstycken
- 6 Muttrar
- 6 Skruvar
- Gräsuppsamlingskorg*
- Hakar för gräsuppsamlingskorg*
- 2 Skruvar*
- 2 Underlegsbrickor*

* Alla modeller levereras inte med gräsuppsamlingskorg.

- Bruksanvisning

Saknas delar eller är de skadade ta genast kontakt med din återförsäljare.

Montage

- A** Montera undre handtagsdelen **1** på gräsklipparen.
- B** Sätt fast övre handtagsdelen **2** på mellanstyckena **3** och sedan på undre handtagsdelen.
- E** Fäst hakarna för gräsuppsamlingskorgen **9** på gräsklipparen och montera gräsuppsamlingskorgen **10** (Alla modeller levereras inte med gräsuppsamlingskorg).



Inställning av snitthöjd (bild C)

D Grovinställning:

Sätt fast gejderna **4** i ett av möjliga tre lägen: **I** högt läge för ojämn gräsmatta, **II** medelhögt läge för normal gräsmatta och **III** lågt läge för plan gräsmatta. Inställningen behöver bara göras en gång. Fininställning kan utföras både för långt och kort gräs.

Så här ändras höjden:

1. Ta bort muttrarna **5** och skruvarna.
2. Sätt in skruvarna på önskad snitthöjd.
3. Dra åter fast muttrarna **5**.

D Fininställning (X):

Lossa muttern **5** på båda sidorna om gräsklipparen. Förskjut båda gejderna **4** till samma vald snitthöjd.

Gräsklippning (bild F)

Bästa resultatet uppnås om du börjar klippningen vid gräsmattans kant, går rakt fram och svänger. Fortsätt sedan klippningen med lätt överlappning av föregående bana.

Underhåll

Märk: Lång och tillförlitlig drift kan endast garanteras om följande underhållsarbeten regelbundet utförs.

Kontrollera regelbundet gräsklipparen avseende defekter som t ex lösa eller skadade knivar, lösa förbindelser och nedslitna eller skadade delar.

Kontrollera att täckåpor och skyddsanordningar är felfria och korrekt monterade. Eventuellt nödvändiga servicearbeten och reparationer ska utföras innan maskinen tas i bruk.

Om i gräsklipparen trots exakt tillverkning och sträng kontroll störning skulle uppstå, bör reparation utföras av auktoriserad serviceverkstad för Bosch-elverktyg.

Var vänlig ange vid förfrågningar och reservdelsbeställningar apparatens artikelnummer som består av 10 tecken.

Inställning av kniv (bild C)

Valsknivarna måste efterjusteras om gräset inte längre klipps snyggt och jämnt.

Vrid båda muttrarna **7** i små steg medurs tills cylinderknivarna **6** stryker lätt över undre kniven **8**.

Märk: Knivarna fungerar som en sax.

Efter gräsklippning/förvaring

Rengör gräsklipparen utvändigt noggrant med en mjuk borste och en trasa. Använd inte vatten och inte heller lösnings- eller polermedel. Rengör gräsklipparen från gräsrester och föroreningar.

Lägg upp gräsklipparen på sidan och rengör området kring knivarna. Avlägsna ihoppresat gräs med en trä- eller plastbit.

Uppbevara gräsklipparen på en torr plats. Ställ inga andra föremål på maskinen.



Leverantörsansvar



På denna produkt lämnar Atco-Qualcast en garanti för material- och tillverkningsfel. Fel som uppstår under garantitiden åtgärdas av Atco-Qualcast eller av hjälp genom ersättningsleverans såvida gräsklipparen inte varit utlånad/tuthyrd. Garanti för gräsklipparens motor lämnas av motortillverkaren. Detaljerad information lämnas i motorns bruksanvisning.

Garanti lämnas vid kommersiell användning för 1 år (ett år för arbetskostnader räknat från köpdatum).

Definitioner för garantin:

Kommersiell användning omfattar all annan användning inklusive sådan som tjänar vinstintressen med undantag av utlåning/uthyrning.

För reparation under garantitiden:

- Lämna in din gräsklippare till en auktoriserad Atco-Qualcast serviceverkstad.
- Uppvisa ditt köpbevis med datum.
- Uppvisa garantibeviset.

Denna garanti lämnas inte:

- om första ägaren sålt produkten vidare (gäller inte i Republiken Irland) eller använt den för utlåning.
- om produkten modifierats så att den inte överensstämmer med tillverkarens specifikationer eller om inte original reservdelar använts.
- när reparationer utförts av serviceverkstad som inte auktoriserats av Atco-Qualcast,
- om brister uppstått till följd av fel inställning, missbruk, slarv eller oavsiktlig skada.
- när skadan uppstått till följd av bristande smörjning eller underhåll.

Vid skada på knivar, drivkedjor, lager, gummieläggning på bakre vals och vajrar.

Garantin täcker inte kostnader för standardunderhåll.

Om instruktionerna i denna bruksanvisning följs kommer din gräsklippare att fungera felfritt under många år.

Begär alltid original Atco-Qualcast reservdelar. För skador på produkten som uppstått till följd av att främmande delar använts som inte tillverkats av Atco-Qualcast och som inte heller godkänts av Atco-Qualcast fritar sig Atco-Qualcast från allt ansvar.

Denna garanti inkräktar inte på dina lagliga rättigheter.

Denna produkt har tillverkats under beaktande av ett miljö-management-system. I den utsträckning det varit möjligt, har miljövänliga material och processer använts samtidigt som hänsyn tagits till möjligheterna för materialåtervinning efter utlöp brukstid. Förpackningsmaterialet kan även återvinnas.

Ta hänsyn till miljön när denna produkt avfallshandteras och lämna in den till ett auktoriserat avfallsföretag.

(Lokal myndighet kan upplysa om avfallsföretag.)

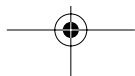
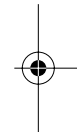
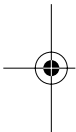

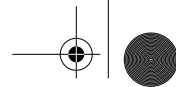

Sikkerhetsinformasjoner



Les nøye gjennom de nedenstående anvisningene.

Slå aldri gress når det oppholder seg personer - særskilt barn - eller husdyr like i nærheten. Gå alltid rolig, ikke løp.

Ikke bruk gressklipperen barbert eller med åpne sandaler.

Undersøk området som skal klippes nøye og fjern alle fremmedlegemer som kan slynges bort av gressklipperen.

Sørg for å stå stødig i skråninger. Ikke klipp i særskilt bratte skråninger.

Sørg for at alle mutre, bolter og skruer sitter godt fast, slik at gressklipperen alltid befinner seg i en sikker arbeidstilstand.

For sikkerhets skyld må slitte eller skadede deler skiftes ut.

Ved innstilling av gressklipperen må du unngå at føtter eller hender klemmes fast mellom de bevegelige knivene og de faststående delene til gressklipperen.

Formålmessig bruk

Dette produktet er beregnet for gressklipping på private eiendommer.

Innledning

Denne håndboken inneholder anvisninger om korrekt montasje og sikker bruk av gressklipperen. Det er viktig at du leser disse informasjonene nøye.

Gressklipperen veier ca. 7,8 kg - 9,2 kg i ferdig montert tilstand. Sørg om nødvendig for å få hjelp til å løfte gressklipperen ut av forpakningen.

Vær forsiktig med de skarpe knivene når du bærer gressklipperen bort til gressplenen.

Dette inngår i leveransen

Ta gressklipperen forsiktig ut av forpakningen og kontrollér at du har fått nedenstående deler:

- Gressklipper
- Håndtak-underdel
- Håndtak-overdel
- 2 Midtdeler
- 6 Mutre
- 6 Skruer
- Gressoppsamler*
- Krok for gressoppsamler*
- 2 skruer*
- 2 underlagsskiver*

* Gressoppsamleren medleveres ikke med alle modellene.

- Bruksanvisning

Hvis deler mangler eller er skadet, må du henvende deg til din forhandler.

Montering

- A** Fest underdelen av håndtaket **1** på gressklipperen.
- B** Fest overdelen av håndtaket **2** på midtdelene **3** og deretter på underdelen av håndtaket.
- E** Fest kroken til gressoppsamleren **9** på gressklipperen og monter gressoppsamleren **10** (Gressoppsamleren medleveres ikke med alle modellene).



Innstilling av klippehøyden (bilde C)

D Grovinnstilling:

Fest føringene **4** i en av de tre posisjonene: **I** stor høyde for ujevne plener, **II** middels høyde for normal plen og **III** liten høyde for jevn plen. Det er tilstrekkelig å innstille posisjonene en enkelt gang. Fininnstillingen kan både brukes for høyt og lavt gress.

Høyden endres på følgende måte:

1. Fjern mutrene **5** og skruene.
2. Sett skruene i ønsket høyde som tilsvarer klippehøyden.
3. Fest mutterne **5** igjen.

D Fininnstilling (X):

Løs festeskruene **5** på begge sider av gressklipperen. Forskyv de to føringene **4** jevnt til ønsket klippehøyde.

Klipping (bilde F)

Optimale klipperesultater oppnås når du begynner med klippingen på kanten av gressplenen. Snu på slutten av banen og gå slik tilbake at den siste banen overlappes litt.

Vedlikehold

Merk: Utfør følgende servicearbeider med jevne mellomrom, for å sikre en lang og pålitelig bruk.

Kontrollér gressklipperen regelmessig med hensyn til tydelige feil som f. eks. løse eller skadede kniver, løse forbindelser og slitte eller skadede deler.

Kontrollér at deksler og verneinnretninger ikke er skadet og er korrekt plassert. Utfør eventuelle vedlikeholds- eller reparasjonsarbeider før gressklipperen tas i bruk.

Skulle gressklipperen svikte til tross for omhyggelige produksjons- og kontrollmetoder, må reparasjonen utføres av et autorisert serviceverksted for Bosch-elektroverktøy.

Ved alle forespørsler og reservedelsbestillinger må du absolutt oppgi maskinens 10-sifrede bestillingsnummer.

Innstilling av knivene (bilde C)

Spindelknivene må justeres på nytt når gresset ikke lenger klippes rett og jevnt.

Skru begge mutterne **7** i små skritt med urviserne til spindelkniven **6** stryker svakt over den nedre kniven **8**.

Merk: Knivene fungerer som en saks.

Etter klippingen/oppbevaring

Gressklipperens utvendige deler må rengjøres grundig med en myk børste og en klut. Ikke bruk vann og løse- eller polermidler. Fjern alle gressrester og partikler.

Legg gressklipperen på siden og rengjør knivområdet. Sammenpresset gress fjernes med en tre- eller plastbit.

Oppbevar gressklipperen på et tørt sted. Ikke sett andre gjenstander på maskinen.



Garanti

Atco-Qualcast yter garanti for material- og produksjonsfeil på dette produktet. Produksjonsfeil som oppstår i løpet av garantitiden reparerer av Atco-Qualcast eller utbedres med levering av reservedeler, hvis gressklipperen ikke ble utleid. Garanti på gressklippermotoren ytes av motorprodusenten. Nærmere informasjon er angitt i bruksanvisningen for motoren.

Garantitiden ved kommersiell bruk er på 1 år (ett år for arbeidsutgifter fra kjøpsdatum).

Definisjon av denne garantien:

Kommersiell bruk vil si enhver annen type bruk, også yrkesmessig bruk, unntatt utleie.

For reparasjoner som inngår i denne garantien:

- Ved garantireparasjoner: Lever gressklipperen din til et Atco-Qualcast-autorisert serviceverksted.
- Vis frem kvitteringen med kjøpsdatum.
- Vis frem garantikortet.

Denne garantien kan ikke ytes hvis:

- produktet ble solgt videre (gjelder ikke i Irland), eller ble leid ut.
- produktet ble endret avvikende fra produsentens spesifikasjoner eller det ikke ble brukt originale reservedeler.
- tidligere reparasjoner ble utført av et annet (ikke Atco-Qualcast-autorisert) serviceverksted.
- feilen oppsto på grunn av feilaktig innstilling, misbruk, skjødesløshet eller uvilkarlige skader.
- skaden oppsto på grunn av manglende smøring eller vedlikehold.

Ved skader på skjærekniv, drivkjedder, lagre, gummibelegg på bakre rulle og trekkshorer.

Utgiftene for regelmessig vedlikehold av produktet er ikke dekket av garantien.

Følg anvisningene i denne bruksanvisningen slik at gressklipperen fungerer utmerket i mange år.

Be alltid om å få original Atco-Qualcast reservedeler. For skader på produktet som oppstår ved bruk av reservedeler som ikke er produsert eller godkjent av Atco-Qualcast, overtar Atco-Qualcast ingen garanti.

Disse garantibestemmelsene innskrenker ikke dine lovmessige rettigheter.

Dette produktet ble produsert i samsvar med et miljø-management system. Så langt som mulig er det brukt miljøvennlig materiell og arbeidsprosesser, med henblikk på gjenvinning når produktets levetid er over. Emballasjen kan også resirkuleres.

Tenk på miljøet når dette produktet må kastes og lever det til en godkjent samlestasjon.

(Informasjoner om samlestasjoner får du av de lokale myndighetene.)



Turvaohjeet



Lue alla olevat ohjeet tarkasti.

Älä koskaan leikkaa ruohoa, jos välittömässä läheisyydessä on muita henkilöitä, varsinkin lapsia tai kotieläimiä. Kävele aina rauhallisesti, älä koskaan juokse.

Älä käytä ruohonleikkuria paljain jaloin äläkä avoimissa sandaaleissa.

Tarkista leikattava pinta huolellisesti ja poista kaikki vieraat esineet, joita ruohonleikkuri saattaisi singota ympärilleen.

Varmista tukeva kulku kaltevassa pinnassa. Älä leikkaa ruohoa jyrkissä rinteissä.

Varmista kaikkien muttereiden, pulttien ja ruuvien kireys ruohonleikkurin pitämiseksi turvallisuudessa toimintakunnossa.

Vaihda kuluneet tai vaurioituneet osat turvallisuuden varmistamiseksi.

Vältä, konetta säädettäessä, jalkojen tai käsien joutumista liikkuvien terien ja leikkurin kiinteiden osien väliin puristukseen.

Asianmukainen käyttö

Tämä tuote on tarkoitettu ruohonleikkaukseen kotitalouksissa.

Johdanto

Tässä käsikirjassa annetaan ohjeita oikeasta kokoonpanosta ja ruohonleikkurin turvallisesta käytöstä. On tärkeää, että luet nämä ohjeet huolella.

Täysin kokoonpantuna kone painaa n. 7,8 kg - 9,2 kg. Pyydä tarvittaessa apua koneen poistamiseksi pakkauksestaan.

Varo teräviä teriä kantaessasi ruohonleikkurin nurmikolle.

Toimitukseen kuuluu

Nosta ruohonleikkuri varovasti pakkauksesta ja tarkista, että siitä löytyy seuraavat tarvikkeet:

- Ruohonleikkuri
- Kahvan alaosa
- Kahvan yläosa
- 2 Keskikappaleet
- 6 Mutterit
- 6 Ruuvit
- Ruohonkokoajasäiliö*
- Hakaset ruohonkokoajasäiliötä varten*
- 2 ruuvia*
- 2 aluslaattaa*

* Ruohonkokoajasäiliö ei kuulu kaikkien mallien toimitukseen.

- Käyttöohje

Jos jokin osa puuttuu tai on vaurioitunut, ota yhteys jälleenmyyjäsi.

Kokoonpano

- A** Kiinnitä kahvan alaosa **1** ruohonleikkuriin.
- B** Kiinnitä kahvan yläosa **2** keskikappaleisiin **3** ja tämän jälkeen kahvan alaosaan.
- E** Kiinnitä hakaset ruohonkokoajasäiliötä **9** varten ruohonleikkuriin ja asenna ruohonkokoajasäiliö **10** (Ruohonkokoajasäiliö ei kuulu kaikkien mallien toimitukseen).



Leikkuukorkeuden säätäminen (kuva C)

D Karkea säätö:

Kiinnitä ohjaimet **4** yhteen kolmesta asennosta: **I** suuri korkeus epätasaista nurmikkoa varten, **II** keskikorkeus tavallista nurmikkoa varten ja **III** pieni korkeus tasaista nurmikkoa varten. Riittää, että asento asetetaan kerran. Hienosäätöä voidaan käyttää sekä pitkän että lyhyen ruohon kanssa.

Muuta korkeutta seuraavasti:

1. Poista mutterit **5** ja ruuvit.
2. Siirrä ruuvit leikkauskorkeutta vastaavalle korkeudelle.
3. Kiinnitä mutterit **5** uudelleen.

D Hienosäätö (X):

Avaa mutterit **5** ruohonleikkurin kummallakin puolella. Siirrä kaksi ohjainta **4** saman verran halutulle leikkauskorkeudelle.

Ruohonleikkaus (kuva F)

Paras mahdollinen ruohonleikkaustulos saavutetaan, kun ruohonleikkaus aloitetaan nurmikon reunasta ja edetään suoraan eteenpäin sekä käännytään. Leikkaus jatketään sitten edellistä rataa vähän limittäen.

Huolto

Ohje: Pitkäaikaisen ja luotettavan käytön varmistamiseksi tulee suorittaa seuraavat huolto- toimenpiteet säännöllisin väliajoin.

Tarkista säännöllisin väliajoin ilmeiset viat, kuten irtotai vahingoittuneet terät, huonot liitokset ja loppuunkuluneet tai vialliset osat.

Tarkista, että suojukset ja turvalaitteet ovat kunnossa ja oikein asennettuja. Suorita tarvittavat huolto- ja korjaustoimet ennen käyttöä.

Jos ruohonleikkuriin, huolellisesta valmistus- ja koestusmenetelmästä huolimatta tulee vika, on korjaus annettava Bosch-sähkötyökalut keskuhuollon suorittavaksi.

Ilmoita ehdottomasti laitteen 10-numeroinen tilausnumero kaikissa kyselyissä ja varaosatilauksissa!

Leikkuuterien säätö (kuva C)

Leikkusuylinteriä tulee säätää, jos ruohonleikkuri ei enää leikkaa puhtaasti ja tasaisesti.

Kierrä kumpaakin mutteria **7** pienin askelin myötäpäivään, kunnes kierreterät **6** kevyesti koskettavat alemmaa terää **8**.

Ohje: Terät toimivat saksien tapaan.

Ruohonleikkaus jälkeen/säilytys

Puhdista ruohonleikkuri perusteellisesti ulkopuolelta pehmeällä harjalla ja rievulla. Älä käytä vettä, äläkä liuottimia tai kiillotusaineita. Poista kaikki ruohokeräntymät ja hiukkaset.

Aseta ruohonleikkuri kyljelleen ja puhdista teräalue. Poista pakkautunut ruoho puu- tai muoviesineellä.

Säilytä ruohonleikkuri kuivassa paikassa. Älä aseta mitään muita esineitä koneen päälle.



Takuu



Atco-Qualcast myöntää tälle tuotteelle materiaali- ja valmistusvirheitä kattavan takuun. Atco-Qualcast korjaa (tai kuittaa vaihtamalla uuteen) virheet, jotka ilmenevät takuun voimassaoloaikana edellyttäen, että ole ollut vuokrauskäytössä. Ruohonleikkuriin asennetun moottorin takaa moottorin valmistaja. Katso tarkemmin moottorin käyttöohjeesta.

Takuuaika ammattimaisessa käytössä on 1 vuotta. Takuu alkaa ostopäivästä.

Tämän takuun määrytykset:

Ammattimainen käyttö on kaikki muu käyttö, myös tulonhankkimistarkoituksessa, poissuljettuna lainaus/vuokraus.

Takuukorjauksia varten:

- Tulee sinun toimittaa ruohonleikkurisi valtuutettuun Atco-Qualcast-korjaamoon.
- Tulee sinun esittää päivätty ostokuittisi.
- Tulee sinun esittää takuukorttisi.

Takuu raukeaa, jos:

- tuote myydään edelleen (ei koske Irlannin tasavaltaa), tai vuokrataan,
- tuotetta on muutettu valmistajan ohjeista poiketen tai jos tuotteessa on käytetty ei-alkuperäisiä varaosia,
- aiempia korjauksia on suoritettu ei Atco-Qualcast-valtuutetuissa korjaamoissa.
- vika johtuu väärästä asetuksesta, väärinkäytöstä, huolimattomuudesta tai tahattomasta vahingosta.
- vika johtuu puuttuvasta voitelusta tai huollosta.

Vaurio on leikkuuterissä, käyttöketjussa, laakereissa, takarullan kumipinnoitteessa tai vaijerissa.

Takuu ei kata tuotteen normaalihuoltojen kustannuksia.

Noudata tämän käyttöohjeen ohjeita, ainoastaan täten ruohonleikkurisi toimii loistavasti vuosien ajan.

Vaadi aina alkuperäisiä Atco-Qualcast-varaosia. Tuotteen vaurioista, jotka johtuvat varaosien käytöstä, joita Atco ei ole valmistanut tai hyväksynyt käytettäväksi, Atco-Qualcast ei ota mitään vastuuta.

Tämä takuehdot eivät rajoita lainmukaisia oikeuksiasi.

Tämä tuote on valmistettu ympäristöhallintojärjestelmää noudattaen, joka aina mahdollisuuksien mukaan käyttää ympäristöystävällisiä materiaaleja ja prosesseja, myös koskien uusintakäyttöä tuotteen eliniän loputtua. Myös pakkaus voidaan kierrättää uusintakäyttöön.

Ajattele ympäristöäsi, kun tämä tuote lopulta tulee romuttua ja jätä se tunnustettuun jätteenkäsittely-yritykseen hävitettäväksi.

(Paikalliset viranomaiset voivat antaa neuvoa jäteyrityksistä.)

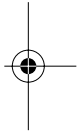



Υποδείξεις ασφαλείας



Διαβάστε προσεκτικά όλες τις επόμενες οδηγίες.

Μην εργάζεσθε ποτέ με το μηχάνημα όταν σε κοντινή απόσταση βρίσκονται άλλα άτομα, ιδιαίτερα παιδιά, ή κατοικίδια ζώα. Βαδίζετε πάντα ήσυχα, μην τρέχετε ποτέ.

Μη χρησιμοποιείτε το χλοοκόπτη όταν είσθε ξυπόλυτοι/τες ή όταν φοράτε ανοιχτά πέδιλα.

Ελέγξτε προσεκτικά την υπό κοπή επιφάνεια και απομακρύντε όλα τα ξένα αντικείμενα που μπορεί να εμπλακούν στο μηχάνημα και να εκσφενδονιστούν απ' αυτό.

Δίνετε ιδιαίτερη προσοχή στη σταθερή στάση του σώματός σας όταν εργάζεσθε σε επικλινείς επιφάνειες. Μη κόβετε σε ιδιαίτερα απότομες επιφάνειες.

Εξασφαλίζετε τη σταθερότητα (το σφίξιμο) όλων των παξιμαδιών, των πέρων και των βιδών, για να παραμένει ο χλοοκόπτης συνεχώς σε κατάσταση άψογης λειτουργίας.

Για λόγους ασφαλείας αντικαθιστάτε τυχόν φθαρμένα ή χαλασμένα εξαρτήματα.

Όταν ρυθμίζετε το μηχάνημα προσέχετε να μην εμπλακούν τα πόδια σας ή τα χέρια σας ανάμεσα στα κινητά μαχαίρια και τα σταθερά τμήματα του μηχανήματος.

Χρήση σύμφωνα με τον προορισμό

Το προϊόν αυτό προορίζεται για την κοπή γρασιδιού στον ιδιωτικό τομέα.

Εισαγωγή

Το εγχειρίδιο αυτό περιέχει οδηγίες σχετικά με η σωστή συναρμολόγηση και τον ασφαλή χειρισμό του μηχανήματός σας. Η προσεκτική ανάγνωση αυτών των οδηγιών είναι σημαντική.

Το μηχάνημα ζυγίζει, όταν είναι τελείως συναρμολογημένο, 7,8 kg - 9,2 kg περίπου. Αν χρειασθεί, ζητήστε βοήθεια για να βγάλετε το μηχάνημα από τη συσκευασία του.

Δίνετε προσοχή στα κοφτερά μαχαίρια όταν μεταφέρετε το χλοοκόπτη στο γρασίδι.

Συσκευασία

Βγάλτε το χλοοκόπτη προσεκτικά από τη συσκευασία και ελέγξτε, αν υπάρχουν όλα τα παρακάτω εξαρτήματα:

- Χλοοκόπτης
- Κάτω μέρος χειρολαβής
- Επάνω μέρος χειρολαβής
- 2 Κεντρικά βάρτρα
- 6 Παξιμάδια
- 6 Βίδες
- Κάλαθος υποδοχής κομμένης χλόης*
- Άγκιστρο για κάλαθο υποδοχής κομμένης χλόης*
- 2 Βίδες*
- 2 Ροδέλες*

* Ο κάλαθος υποδοχής κομμένης χλόης δε συμπαράδίδεται σε όλα τα μοντέλα.

- Οδηγίες χρήσης

Αν λείπουν εξαρτήματα ή αν εξαρτήματα είναι χαλασμένα σας παρακαλούμε να απευθυνθείτε στον έμπορό σας.

Συναρμολόγηση

- A** Στερεώστε το κάτω μέρος **1** της χειρολαβής στο χλοοκόπτη.
- B** Στερεώστε το επάνω μέρος **2** της χειρολαβής στα κεντρικά βάρτρα **3** και ακολούθως στο κάτω μέρος της χειρολαβής.
- E** Στερεώστε στο χλοοκόπτη το άγκιστρο **9** για τον κάλαθο υποδοχής κομμένης χλόης και συναρμολογήστε τον κάλαθο υποδοχής κομμένης χλόης **10**. (Ο κάλαθος υποδοχής κομμένης χλόης δε συμπαράδίδεται σε όλα τα μοντέλα).

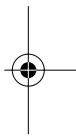
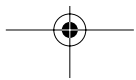
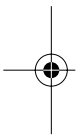



Ρύθμιση του ύψους κοπής (εικόνα C)

D Προσεγγιστική ρύθμιση:

Στερεώστε τις οδηγήσεις 4 σε μια από τις τρεις θέσεις: **I** μεγάλο ύψος για ανομοιόμορφο γρασίδι, **II** μέτριο ύψος για κανονικό γρασίδι και **III** χαμηλό ύψος για επίπεδο [ίσιο] γρασίδι. Επάρκει μια μοναδική ρύθμιση των θέσεων. Η μικρορύθμιση μπορεί να χρησιμοποιηθεί και σε μεγάλη (υψηλή) και σε μικρή (κοντή) χλόη.

Αλλάξτε το ύψος ως εξής:

1. Απομακρύντε τα περικόχλια 5 και τις βίδες.
2. Μετακινήστε τις βίδες ανάλογα με το επιθυμητό ύψος.
3. Ξανασφίξτε τα περικόχλια 5.

D Ακριβής ρύθμιση (X):

Λύστε και στις δυο πλευρές του χλοοκόπτη το περικόχλιο 5. Μετακινήστε τις δυο οδηγήσεις 4 ομοιόμορφα στο επιθυμητό ύψος κοπής.

Κοπή (εικόνα F)

Άψογα αποτελέσματα κοπής πιτυγχάνονται όταν αρχίζτ την κοπή του γρασιδιού από το πριθώριο και, προπατώντας προς τα μπρός. Ακολουθώντας, στο τέρμα καθ λωρίδας, γυρίζτ πίσω και συνεχίζτ την κοπή πικαλύπτωντας λαφρά την προηγούμη λωρίδα.

Συντήρηση

Υπόδειξη: Διεξάγετε τακτικά τις παρακάτω εργασίες συντήρησης, για να εξασφαλιστεί μια μακρόχρονη και ασφαλής χρήση.

Ελέγχετε το χλοοκόπτη τακτικά, μήπως παρουσιάζει εμφανείς ελλείψεις, όπως χαλαρά ή χαλασμένα μαχαίρια, χαλαρές συνδέσεις και χαλασμένα ή φθαρμένα τμήματα.

Ελέγχετε, αν οι καλύπτρες και οι προστατευτικές διατάξεις είναι σώες και σωστά συναρμολογημένες. Πριν από κάθε χρήση διεξάγετε ενδεχομένως τυχόν απαραίτητες εργασίες συντήρησης ή επισκευής.

Αν παρόλες τις επιμελημένες μεθόδους κατασκευής και ελέγχου ο χλοοκόπτης σταματήσει κάποτε, τότε η επισκευή του πρέπει να ανατεθεί σ' ένα εξουσιοδοτημένο συνεργείο ηλεκτρικών συσκευών της Bosch. Όταν ζητάτε διασαφητικές πληροφορίες και όταν παραγγέλλετε ανταλλακτικά, παρακαλούμε να αναφέρετε οπωσδήποτε το 10ψήφιο κωδικό αριθμό που υπάρχει στην πινακίδα κατασκευαστή!

Ρύθμιση των μαχαριών κοπής (εικόνα C)

Τα μαχαίρια του άξονα πρέπει να τροχιστούν εκ νέου όταν το χορτάρι δεν κόβεται πλέον καθαρά και ομοιόμορφα.

Γυρίστε και τις δυο βίδες 7 λίγο-λίγο με φορά ίδια μ' εκείνη των δεικτών του ρολογιού, ώσπου τα μαχαίρια 6 του άξονα ν' αγγίξουν το κάτω μαχαίρι 8.

Υπόδειξη: Τα μαχαίρια λειτουργούν σαν ψαλίδι.

Μετά την κοπή/Διαφύλαξη

Καθαρίστε συστηματικά το χλοοκόπτη εξωτερικά με μια μαλακή βούρτσα κι ένα πανί. Μη χρησιμοποιείτε νερό, διαλύτες ή στιλβωτικά μέσα. Απομακύντε όλα τα προσκολλημένα χορτάρια και μικροαντικείμενα.

Τοποθετήστε το χλοοκόπτη με την πλευρά στο δάπεδο και καθαρίστε την περιοχή των μαχαριών. Αφαιρέστε το συμπιεσμένο κομμένο υλικό μ' ένα κομμάτι ξύλο ή πλαστικό.

Διαφυλάξτε το χλοοκόπτη σ' ένα στεγνό χώρο. Μην τοποθετείτε άλλα αντικείμενα επάνω στο μηχάνημα.



Εγγύηση

Για το προϊόν αυτό η Atco-Qualcast παρέχει εγγύηση για σφάλματα υλικού και κατασκευής. Η Atco-Qualcast επισκευάζει ή παραμερίζει με προμήθεια ανταλλακτικών σφάλματα παρουσιάζονται μέσα στα χρονικά όρια της εγγύησης εφόσον όμως το μηχάνημα δεν ενοικιάστηκε/δε χρησιμοποιήθηκε για δανειστικούς σκοπούς. Η εγγύηση για τον κινητήρα παρέχεται από τον κατασκευαστή του κινητήρα. Σχετικές πληροφορίες θα βρείτε στην εγγύηση για τον κινητήρα.

Η διάρκεια γγύησης ανέρχεται σ περίπτωση μορικής χρήσης σ 1 έτη (ένα χρόνο από την ημέρα αγοράς για ργατικά).

Σχετικά με τον ορισμό αυτής της παροχής εγγύησης:

Επαγγελματική χρήση είναι κάθε άλλο είδος χρήσης, συμπεριλαμβανόμενης και της χρήσης για εισοδηματικούς σκοπούς, εκτός από το δανεισμό/την ενοικίαση.

Σχετικά με τις επισκευές υπ' αυτήν την παροχή εγγύησης:

- προσκομίστε το χλοοκόπη σας σ' ένα εξουσιοδοτημένο συνεργείο Service της Atco-Qualcast.
- Καταθέστε την απόδειξη αγοράς με τη σχετική ημερομηνία.
- Καταθέστε το δελτίο (την κάρτα) εγγύησης.

Δεν παρέχεται εγγύηση:

- αν το προϊόν πουλήθηκε από τον πρώτο αγοραστή (δεν ισχύει στην Ιρλανδική Δημοκρατία) ή όταν χρησιμοποιήθηκε επί δανεισμό.
- αν το προϊόν μετασκευάστηκε σε παρέκκλιση από τις προδιαγραφές του κατασκευαστή ή σε περίπτωση που δε χρησιμοποιήθηκαν γνήσια ανταλλακτικά.
- αν προηγουμένως διεξήχθησαν επισκευές από συνεργείο Service μη εξουσιοδοτημένο από την Atco-Qualcast).
- αν τα σφάλματα προήλθαν από εσφαλμένη ρύθμιση, κατάχρηση, αμέλεια ή κατά λάθος βλάβη.
- αν η βλάβη προήλθε λόγω ελλιπούς λίπανσης ή συντήρησης.

Για βλάβες στα μαχαίρια κοπής, στις αλυσίδες μετάδοσης κίνησης, στους τριβείς (ρουλεμάν), στην ελαστική επίστρωση του πισινού ράουλου και στα συρματόσχοινα.

Οι δαπάνες για την τακτική συντήρηση του προϊόντος δεν καλύπτονται από την εγγύηση.

Τηρίτ τις οδηγίς σ' αυτές τις οδηγίς χιρισμού· μόνο έτσι ο χλοοκόπητς σας θα μπορέσι να ργαστί ά"ογα για πολλά χρόνια.

Αν χρειαστεί, ζητάτε πάντοτε γνήσια ανταλλακτικά της Atco-Qualcast. Για ζημιές του προϊόντος που προήλθαν εξαιτίας χρήσης ανταλλακτικών που δεν κατασκευάστηκαν ή δεν εγκρίθηκαν από την Atco-Qualcast δεν αναλαμβάνεται καμιά ευθύνη.

Αυτοί οι όροι της εγγύησης δεν περιορίζουν τα νόμιμα δικαιώματά σας.

Το προϊόν αυτό κατασκευάστηκε σύμφωνα με του όρους ενός Συστήματος Διαχείρισης του Περιβάλλοντος το οποίο χρησιμοποιεί, όπου είναι δυνατό, τα πιο φιλικά προς το περιβάλλον υλικά και εργασιακές διαδικασίες· το ίδιο ισχύει και κατά τις διαδικασίες για την ανακύκλωση μετά από τη λήξη της διάρκειας ζωής του μηχανήματος. Η συσκευασία μπορεί κι αυτή να αξιοποιηθεί εκ νέου.

Αν κάποτε χρειαστεί να αποσύρετε το προϊόν αυτό, παρακαλούμε σκεφθείτε το περιβάλλον και προσκομίστε το σε μια αναγνωρισμένη υπηρεσία/σε ένα αναγνωρισμένο κατάστημα απόσυρσης.

(Πληροφορίες σχετικά με τις υπηρεσίες/καταστήματα απόσυρσης παρέχουν οι τοπικές αρχές.)



Güvenlik talimatı



Aşağıdaki talimatı dikkatlice okuyun.

Yakınızda başkaları, özellikle de çocuklar veya evcil hayvanlar varken asla biçme yapmayın. Sakinçe yürüyerek biçme yapın, hızlı hareket etmeyi.

Çim biçme makinesini çıplak ayakla veya açık sandaletlerle kullanmayın.

Biçme yapacağınız alanı iyice kontrol edin ve alet tarafından savrulabilecek her türlü yabancı madde ve cismi temizleyin.

Eğimli yerlerde duruş pozisyonunuzun güvenli olmasına ve yere sağlam basmaya dikkat edin. Çok dik eğimli yerlerde biçme yapmayın.

Çim biçme makinesinin güvenli biçimde çalışması için bütün somun, vida ve civataları sıkın.

Güvenliğiniz için yıpranmış ve hasar görmüş parçaları değiştirin.

Aleti ayarlarken el veya ayaklarınızın bıçaklar arasına veya aletin hareketli parçalarının arasına sıkışmamasına dikkat edin.

Usulüne uygun kullanım

Bu ürün evlerde ve özel alanlarda çim biçme için geliştirilmiştir.

Giriş

Bu el kitapçığı, aletinizin doğru montajı ve güvenli kullanımına ilişkin talimatı içerir. Bu talimatı dikkatlice okumanız çok önemlidir.

Bu alet monte edilmiş durumda yaklaşık 7,8 kg - 9,2 kg'dır. Aleti ambalajından çıkarmak için gerektiğinde yardım isteyin.

Bıçaklar keskin olduğundan aleti biçme yapılacak yere taşırken dikkatli olun.

Teslimat kapsamı

Çim biçme makinesini ambalajından dikkatle çıkarın ve aşağıdaki parçaların tam olup olmadığını kontrol edin:

- Çim biçme makinesi
- Tutamak alt parçası
- Tutamak üst parçası
- 2 Orta parça
- 6 Somun
- 6 Vida
- Çim tutma selesi*
- Çim tutma selesi kancası*
- 2 Vida*
- 2 Besleme pulu*

* Çim tutma selesi bütün modellerde aletle birlikte teslim edilmez.

- Kullanma kılavuzu

Eğer parçalar eksik veya hasarlı ise lütfen yetkili satıcınıza başvurun.

Montaj

- A** Tutamak alt parçasını **1** çim biçme makinesine tespit edin.
- B** Tutamak üst parçasını **2** önce orta parçalara **3** sonra tutamak üst parçasına tespit edin.
- E** Çim tutma selesi kancasını **9** çim biçme makinesine tespit edin ve çim tutma selesini **10** takın (Çim tutma selesi bütün modellerde aletle birlikte teslim edilmez).



Kesme yüksekliğinin ayarı (şekil C)

D Kaba ayar:

Kılavuzları 4 üç pozisyondan birinde tespit edin: **I** Düz olmayan yüzeylerdeki çimler için büyük yükseklik, **II** Normal yüzeylerdeki çimler için orta yükseklik ve **III** Düz yüzeylerdeki çimler için düşük yükseklik. Pozisyonları bir kez ayarlamak yeterlidir. Hassas ayarlama hem uzun hem de kısa çimlerde uygulanabilir.

Yüksekliği şu şekilde değiştirin:

1. Somunları 5 ve vidaları çıkarın.
2. Vidaları biçme yüksekliğine göre istediğiniz yüksekliğe getirin.
3. Somunları 5 tekrar tespit edin.

D Hassas ayar (X):

Çim biçme makinesinin her iki yanındaki somunları 5 gevşetin. Her iki kılavuzu 4 aynı anda istediğiniz biçme yüksekliğine itin.

Çim biçme (şekil F)

Biçilecek çim alanının kenarından biçmeye başlayıp ileri harfi çizerseniz en iyi biçme sonucunu elde edersiniz. Biçtiğiniz kuşağın sonuna gelince, geriye doğru bir kez daha aynı kuşağın üzerinden hafifçe gidin.

Bakım

Uyarı: Aleti uzun süre ve güvenli biçimde kullanabilmek için aşağıdaki işlemleri düzenli olarak yapın.

Çim biçme makinesini görünür hatalar, örneğin gevşek veya hasarlı bıçaklar, yıpranmış veya hasar görmüş parçalar açısından kontrol edin.

Muhafazaların ve koruyucu donanımların hasarlı olup olmadıklarını ve doğru olarak takılıp takılmadıklarını kontrol edin. Aleti kullanmadan önce gerekli olan bakım ve onarım işlemlerini yerine getirin.

Titiz üretim ve test yöntemlerine rağmen çim biçme makinesi arıza yapacak olursa, onarımı Bosch elektrikli el aletleri için yetkili bir Bosch Servisine yaptırın.

Bütün başvuru ve yedek parça siparişlerinizde lütfen aletin 10 haneli sipariş numarasını mutlaka belirtin!

Bıçakların ayarlanması (şekil C)

Çim temiz ve düzenli olarak kesilmiyorsa, milli bıçağın bilenmesi gerekir.

Her iki somunu 7, silindir bıçak 6 alt bıçağı 8 hafifçe yalayacak biçimde küçük adımlar halinde saat hareket yönünde çevirin.

Uyarı: Bıçaklar bir makas gibi işlev görür.

Biçmeden sonra muhafaza

Çim biçme makinesinin dışını yumuşak bir fırça ve bezle esaslı biçimde temizleyin. Su, çözücü madde veya polisaj maddesi kullanmayın. Alete yapışmış bulunan bütün çim kalıntılarını ve parçacıkları temizleyin.

Çim biçme makinesini yan yatırın ve bıçak alanını temizleyin. Sıkışmış çimleri bir tahta veya plastik parça ile temizleyin.

Çim biçme makinesini kuru bir yerde saklayın. Aletin üzerine yabancı bir madde veya parça koymayın.



Garanti



Bu ürün için Atco-Qualcast, üretim hatalarına karşı garanti üstlenir. Eğer makine kiralama yoluyla kullanılmamışsa, garanti süresi içinde ortaya çıkacak üretim hataları Atco-Qualcast tarafından onarılır (veya yedek parça teslimatı ile telafi edilir). Çim biçme makinesi motorunun garantisini motor üreticisi üstlenir. Ayrıntılar için lütfen "Motor Garantisi" bölümüne bakınız.

Garanti süresi 1 yıldır. Ayrıca satınalma tarihinden itibaren işletim giderleri için bir yıl garanti vardır.

Bu garantiye ait açıklamalar:

Ticari kullanım; kiralama hariç olmak üzere, gelir elde etmek üzere diğer bütün kullanım türlerini kapsar.

Bu garanti kapsamındaki onarımlar için:

- Çim biçme makinenizi yetkili bir Atco-Qualcast Müşteri Servisine gönderin.
- Üzerinde tarih bulunan satın alma belgenizi aletle birlikte gönderin.
- Garanti belgenizi ibraz edin.

Bu garanti, aşağıdaki koşullarda geçerli değildir:

- Eğer ürün ilk satın alan kişi tarafından bir başkasına satılmışsa (İrlanda Cumhuriyeti'ni kapsamaz) veya kiralanmışsa.
- Eğer üreticinin spesifikasyonlarına karşı üründe değişiklik yapılmışsa ve yanlış veya orijinal olmayan yedek parçalar kullanılmışsa.
- Eğer daha önceden başkaları tarafından (Atco-Qualcast 'nun yetkili servisleri dışında) ürün onarılmışsa.
- Eğer yanlış ayarlama, kötü kullanım, ihmalkârlık veya dikkatsizlik sonucu önemli hasarlar meydana gelmişse.
- Eğer hasarlar yetersiz yağlama ve bakım sonucu ortaya çıkmışsa.

Kesici bıçaklar, tahrik zincirleri, yatak, arka merdane çekicinin lastiği.

Ürünün standart bakımı için gerekli olan giderler garanti kapsamında girmez ve ödenmez.

Lütfen bu kullanma kılavuzundaki talimatlara uyun, ancak bu şekilde çim biçme makineniz uzun yıllar size hizmet verir.

Gerektiğinde daima orijinal Atco-Qualcast yedek parçası isteyin. Atco-Qualcast tarafından üretilmemiş veya onun onayı alınmadan kullanılan parçaların değiştirilmesi sonucu ortaya çıkacak hasarlardan Atco-Qualcast sorumlu değildir.

Bu garanti, yasal haklarınızda bir değişiklik yapmaz.

Bu ürün; bir "Çevre Koruma Yönetimi" sistemi çerçevesinde üretilmiştir. Bu ürünün üretilmesinde mümkün olduğu kadar tekrar dönüşümlü malzemeler kullanılmış ve çevre dostu yöntemler uygulanmıştır. Ürünün ambalajı da tekrar kullanılabilir malzemeden yapılmıştır.

Bu ürünü tasfiye ederken lütfen çevreyi düşünün ve yetkili bir tasfiye işletmesine teslim edin.

(Tasfiye işletmesine ait bilgileri bulunduğunuz bölgedeki resmi mercilerden alabilirsiniz.)

